



**UŽIVATELSKÁ PŘÍRUČKA
A BEZPEČNOSTNÍ POKYNY
PRO RUČNÍ ŘETĚZOVÝ KLADKOSTROJ KITO
ŘADY CB (model **M3**)**

USCHOVEJTE TUTO PŘÍRUČKU PRO BUDOUCÍ POTŘEBU.



OBSAH

1. DEFINICE	1
2. PŘEDPOKLÁDANÉ POUŽITÍ	1
3. MONTÁŽ	1
4. PŘED POUŽITÍM	1
4.1 Bezpečnost	1
4.2 Bezpečnostní pokyny	2
5. HLAVNÍ SPECIFIKACE	5
6. PROVOZ	7
6.1 Předpokládané použití kladkostroje	7
6.2 Bezpečné pracovní prostředí	7
6.3 Použití	7
6.4 Uskladnění kladkostroje	7
6.5 Volitelný omezovač přetížení	8
7. KONTROLA	9
7.1 Vymezení	9
7.2 Denní kontrola	9
7.3 Pravidelná kontrola	10
8. ÚDRŽBA A USKLADNĚNÍ	15
8.1 Mazání	15
8.2 Celková oprava, montáž a nastavení	16
9. ODSTRAŇOVÁNÍ ZÁVAD	25
10. ZÁRUKA	26
11. SEZNAM SOUČÁSTÍ	27

1. DEFINICE

VAROVÁNÍ : označuje potenciálně nebezpečnou situaci, která může způsobit vážné zranění nebo usmrcení.

UPOZORNĚNÍ : označuje potenciálně nebezpečnou situaci, která, pokud nastane, může způsobit lehké nebo středně těžké zranění. Tento symbol může být také použit pro upozornění na nebezpečné pracovní postupy.

W.L.L.: označuje maximální hmotnost břemene (limit pracovního zatížení), pro kterou je kladkostroj konstruován při běžných pracích.

2. PŘEDPOKLÁDANÉ POUŽITÍ

Kladkostroj je určen pro ruční vertikální zvedání a spouštění břemen při běžných atmosférických podmínkách pracoviště.

3. MONTÁŽ

VAROVÁNÍ

NIKDY Při montáži řetězového kladkostroje neprovádějte následující.

Pokud nebudete dodržovat tyto pokyny, vystavíte se nebezpečí usmrcení nebo těžkého zranění.

- Řetězový kladkostroj mohou instalovat pouze vyškolené nebo kompetentní osoby.
- Neinstalujte řetězový kladkostroj do operačního prostoru jiných zařízení, např. pojezdu.

VŽDY Při instalaci řetězového kladkostroje dodržujte následující pokyny.

Pokud nebudete dodržovat tyto pokyny, vystavíte se nebezpečí usmrcení nebo těžkého zranění.

- Zkontrolujte, zda má konstrukce určená pro uchycení řetězového kladkostroje dostatečnou pevnost.
- Horní hák pečlivě upevněte ke konstrukci.
- Před použitím řetězového kladkostroje s pojezdem si pozorně přečtete příručku s pokyny pro pojezd a přizpůsobte ho šířce kolejnice.
- Na oba konce pojezdové kolejnice namontujte dorazy.

UPOZORNĚNÍ

VŽDY Při instalaci řetězového kladkostroje dodržujte následující pokyny.

Pokud nebudete dodržovat tyto pokyny, vystavíte se nebezpečí zranění nebo poškození majetku.

- Namontujte řetězový kladkostroj tak, aby nenarážel do jiných předmětů.
- Použijte řetěz zdvihu s dostatečnou délkou pro zvedání břemen.
- Pokud vyžadujete, aby byla dolní část ručního řetězu ve výšce 500 až 1000 mm nad zemí, kontaktujte společnost KITO.

4. PŘED POUŽITÍM

4.1 Bezpečnost

Při přepravě těžkých břemen hrozí nebezpečí, a to zejména v situacích, kdy zařízení není správně používáno nebo je nedostatečně udržováno. Následkem toho by mohlo dojít k nehodě nebo vážnému zranění, a proto pro provoz, údržbu a kontrolu ručního řetězového kladkostroje KITO řady CB platí zvláštní bezpečnostní opatření.

⚠ VAROVÁNÍ

NIKDY nepoužívejte kladkostroj ke zvedání nebo přepravě osob. — — — — —

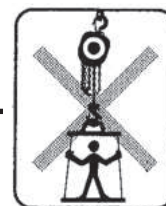

NIKDY nezvedejte ani nepřepravujte břemena nad hlavami osob nebo v jejich blízkosti. - - - - -

NIKDY nezvedejte břemena o vyšší hmotnosti, než jaká je uvedena na výrobním štítku kladkostroje (W.L.L.). - - - - -

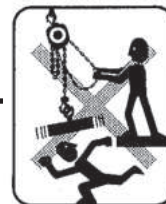

VŽDY upozorněte osoby v blízkosti, že budete pracovat s kladkostrojem. - - - - -

VŽDY si přečtěte provozní a bezpečnostní pokyny. - - - - -



Pamatujte, že za správný způsob zavěšení a zvedání odpovídá obsluha.
Prostudujte si všechny platné bezpečnostní předpisy, nařízení a jiné platné zákony, které se týkají bezpečného používání kladkostroje.

Podrobnější informace o bezpečnosti provozu jsou uvedeny na následujících stránkách. Další informace vám sdělí společnost KITO Corporation nebo autorizovaný prodejce KITO.



4.2 Bezpečnostní pokyny

⚠ VAROVÁNÍ

4.2.1 Před použitím

VŽDY nechte s kladkostrojem pracovat vyškolené osoby (z hlediska bezpečnosti a použití).

VŽDY zkontrolujte kladkostroj před použitím podle pokynů v kapitole Denní kontrola (viz 7.2).

VŽDY zkontrolujte, zda je řetěz dostatečně dlouhý pro zamýšlenou pracovní činnost.

VŽDY zkontrolujte správnou funkčnost pojistek a chybějící nebo poškozené pojistky vyměňte (viz 7.3). — — — — —



VŽDY zkontrolujte brzdu (viz 7.3).

VŽDY pravidelně mažte řetěz zdvihu (viz 8.1.2).

VŽDY pokud jsou pro zvednutí břemene zapotřebí dva kladkostroje, musí být nosnost (W.L.L.) každého vyšší nebo rovna hmotnosti břemene. Takto zajistíte dostatečnou ochranu pro případ, kdyby došlo k náhlému posunu nebo poruše jednoho kladkostroje.

NIKDY nepoužívejte kladkostroj bez výrobního štítku.

NIKDY nepoužívejte upravené nebo deformované háky.

NIKDY nepoužívejte neoriginální řetězy.

4.2.2 Během práce

VŽDY zkontrolujte, zda je břemeno řádně usazeno na háku.

VŽDY napněte prověšenou část řetězu před začátkem zvedání, zamezíte náhlému zatížení.

NIKDY nepoužívejte kladkostroj, dokud není břemeno pod ním.

NIKDY nepoužívejte řetěz kladkostroje jako závěs. — — — — —

NIKDY nepoužívejte překroucený, poškozený nebo protažený řetěz zdvihu. — — — — —

NIKDY nehoupejte se zavěšeným břemenem.

NIKDY nezavěšujte břemeno za špičku háku. — — — — —

NIKDY neupevňujte řetěz zdvihu přes hranu. — — — — —

NIKDY nesvařujte ani neřežte břemeno zavěšené na háku.

NIKDY nepoužívejte řetěz kladkostroje jako svařovací elektrodu.

NIKDY nepracujte s kladkostrojem tak, aby se dolní hák dotýkal těla kladkostroje. — — — — —

NIKDY nespouštějte řetěz zdvihu až na dolní doraz. — — — — —

NIKDY nepracujte s kladkostrojem, pokud je v okolí vysoký hluk.

NIKDY nepoužívejte přetočený řetěz zdvihu.

4.2.3 Po práci

VŽDY po přepravě spouštějte břemeno dolů velmi opatrně.

NIKDY nezavěšujte břemeno na delší dobu.

NIKDY nenechávejte zavěšené břemeno bez dozoru.

NIKDY s kladkostrojem neházejte. — — — — —

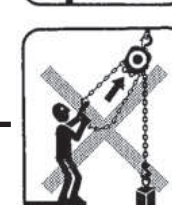
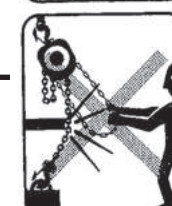
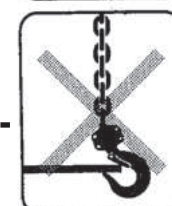
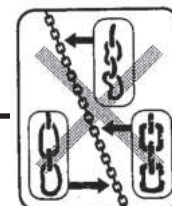
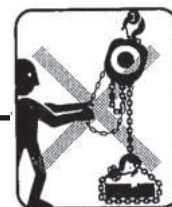

4.2.4 Údržba

VŽDY nechte kladkostroj pravidelně kontrolovat servisními pracovníky (viz 7.3).

NIKDY neprodlužujte řetěz zdvihu.

4.2.5 Jiné

VŽDY se poradte s výrobcem nebo prodejcem, pokud chcete kladkostroj používat v nadměrně agresivním prostředí (slaná voda, mořský vzduch a/nebo kyseliny, výbušné prostředí nebo jiné korozivní sloučeniny atd.).

NIKDY nepoužívejte kladkostroj, který byl uveden mimo provoz, dokud nebude řádně opraven nebo vyměněn. — — — — —

NIKDY neodstraňujte ani nezakrývejte výstražné značky a štítky. — — — — —



Výstražné štítky jsou umístěny na ručním kladkostroji.

5. HLAVNÍ SPECIFIKACE

0,5 až 2,5 t

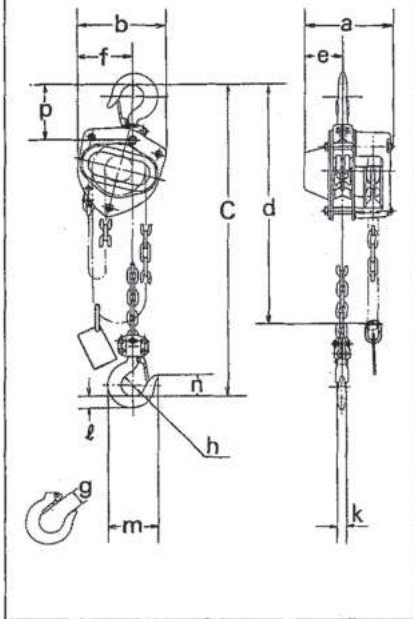

3 až 5 t

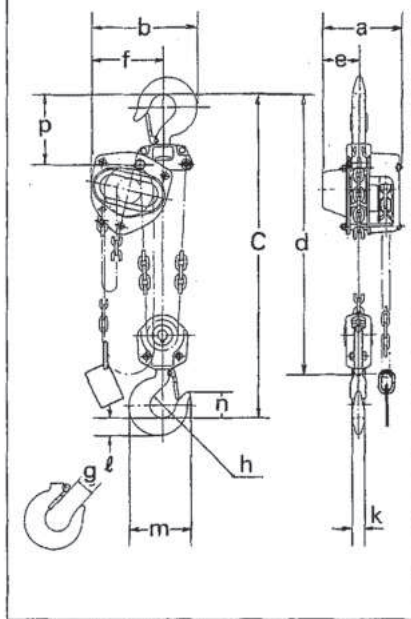

7,5 t

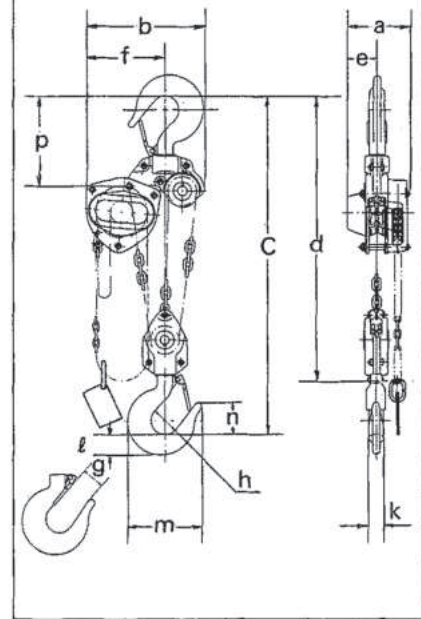

10 t

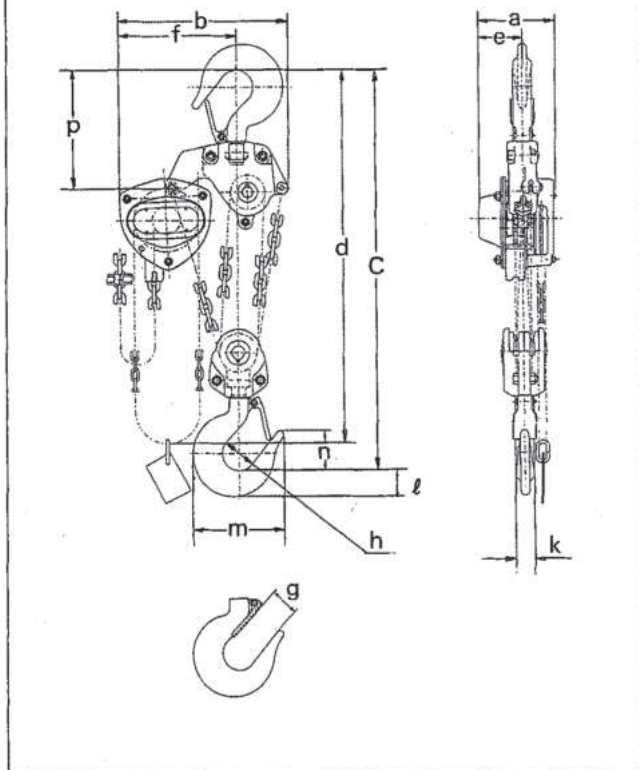

20 t

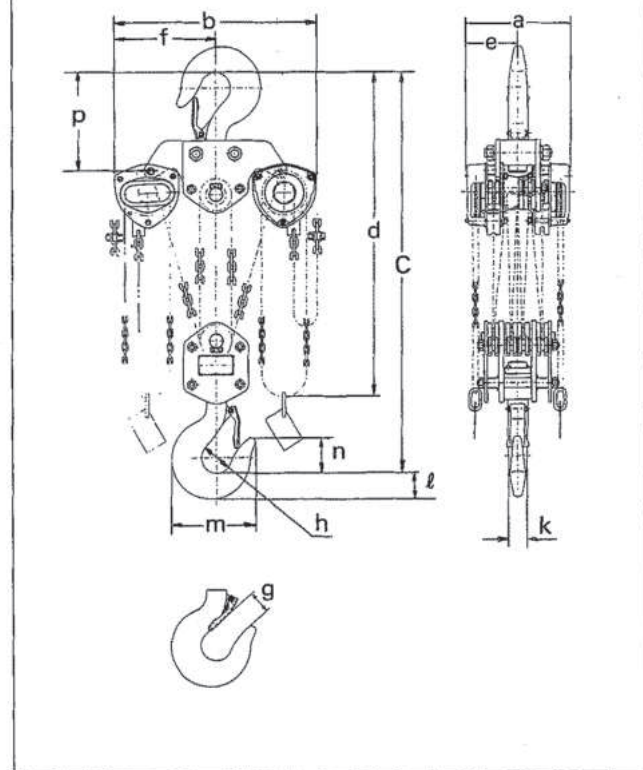

Technické parametry

Kód	Nosnost (t)	Standardní zdvih (m)	Ovládací síla při plném zatížení (N)	Posun ručního řetězu pro zvednutí 1 m* (m)	Zkušební zatížení (t)	Hmotnost netto (kg)	Průměr řetězuzdvihu (mm) x rozteč (mm)	Počet smyček řetězuzdvihu	Hmotnost dalšího 1 m zdvihu (kg)
CB005	0,5	3,0	240	25	0,75	11	5,0x15,1	1	1,5
CB010	1	3,0	290	43	1,5	12,5	6,3x19,1	1	1,8
CB015	1,5	3,0	350	57	2,36	15,5	7,1x21,2	1	2,1
CB020	2	3,0	360	70	3	20	8,0x24,2	1	2,3
CB025	2,5	3,0	330	99	3,75	27	9,0x27,2	1	2,7
CB030	3	3,0	360	114	4,75	24	7,1x21,2	2	3,2
CB050	5	3,0	340	198	7,5	41	9,0x27,2	2	4,4
CB075	7,5	3,5	350	297	11,25	63	9,0x27,2	3	6,2
CB100	10	3,5	360	396	15	83	9,0x27,2	4	7,9
CB150	15	3,5	370	594	22,5	155	9,0x27,2	6	11,4
CB200	20	3,5	360x2	396x2	30	235	9,0x27,2	8	15,8

Poznámka: Libovolné délky řetězů na přání.

*Posuv ručního řetězu potřebný pro zdvih břemene o 1m.

Rozměry

Kód	Nosnost (t)	Minimální vzdálenost mezi háky C (mm)	a (mm)	b (mm)	d (m)	e (mm)	f (mm)	g (mm)	h (mm)	k (mm)	ℓ (mm)	m (mm)	n (mm)	p (mm)
CB005	0,5	285	158	161	3,0	69	99	27	35,5	12,1	17	77	35	89
CB010	1	295	162	161	3,0	71	99	29	42,5	16	21,8	93	11	101
CB015	1,5	350	171	182	3,0	78	112	34	47,5	19,5	26,5	106	47	119
CB020	2	375	182	202	3	87	125	36	50	21,8	30	116	49	124
CB025	2,5	420	192	233	3	91	143	40	53	24,3	33,5	127	53	136
CB030	3	510	171	235	3,1	78	162	42,5	56	27,2	37,5	138	57	148
CB050	5	600	192	282	3,6	91	194	46,5	63	34,5	47,5	161	67,5	172
CB075	7,5	770	192	373	4,2	91	253	72,5	85	47,5	63	231	97,5	275
CB100	10	760	192	438	4,2	111	308	72,5	85	47,5	63	231	97,5	295
CB150	15	1020	268	492	4,7	119	337	80	100	60	80	275	110	320
CB200	20	1180	374	746	4,8	187	373	81	110	67	90	301	125	351

Přípustné provozní podmínky:

Provozní teplota : - 40 °C + 60 °C

Provozní vlhkost : 100 %

Bezazbestový materiál:

Brzdové obložení neobsahuje azbest.

6. PROVOZ

6.1 Předpokládané použití kladkostroje

VAROVÁNÍ

Kladkostroj je určen pro ruční vertikální zvedání a spouštění břemen při běžných atmosférických podmínkách pracoviště.

Manipulace s těžkými břemeny může vyvolat nečekané nebezpečí, dodržujte všechny bezpečnostní pokyny (viz 4.2).

6.2 Bezpečné pracovní prostředí

VAROVÁNÍ

Při používání kladkostroje musí obsluha dbát na následující.

- (1) Obsluha musí mít před použitím kladkostroje zřetelný a ničím neomezený výhled na celý operační prostor. Pokud to není možné, musí tento dozor zajistit další osoby.
- (2) Před použitím kladkostroje musí obsluha zkontrolovat bezpečnost celého operačního prostoru.

6.3 Použití

UPOZORNĚNÍ

Vždy dávejte pozor, aby pohyblivé součásti kladkostroje nezachytily ruce, součásti oděvu nebo výstroje.

- (1) Stůjte čelem ke straně kladkostroje s kolem ručního řetězu.
- (2) Břemeno zvednete zatažením za ruční řetěz ve směru hodinových ručiček.
- (3) Břemeno spustíte dolů zatažením za ruční řetěz proti směru hodinových ručiček.
- (4) Při dlouhotrvajícím spouštění břemen dolů hrozí nebezpečí přehřátí brzdového systému. Máte-li v úmyslu používat kladkostroj v takovýchto podmínkách, poraďte se se společností KITO.

Poznámka: Cvakání západky při zvedání břemene signalizuje normální provoz.

6.4 Uskladnění kladkostroje

UPOZORNĚNÍ

Při skladování kladkostroje dodržujte následující doporučení.

- VŽDY** skladujte kladkostroj ve stavu bez zatížení.
- VŽDY** setřete všechny nečistoty a vodu.
- VŽDY** namažte řetěz, horní čep, čep háku a pojistky háku.
- VŽDY** kladkostroj zavěste na suchém místě.
- VŽDY** zkontrolujte kladkostroj, zda po delším nepoužívání nevykazuje nestandardní vlastnosti, a to v souladu s postupy pravidelné kontroly (viz 7.3).

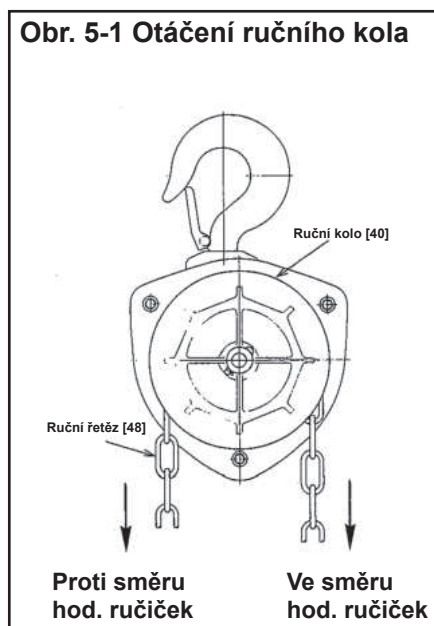

6.5 Volitelný omezovač přetížení

VAROVÁNÍ

NIKDY nerozebírejte ani neseřizujte omezovač přetížení. Jinak dojde ke zrušení platnosti záruky. Potřebujete-li opravu, kontaktujte nejbližšího prodejce KITO.

Omezovač přetížení zabrání přetížení kladkostroje. Pokud hmotnost zavěšeného břemene překročí nastavenou hodnotu, kolo ručního řetězu se bude volnoběžně otáčet. Omezovač obsahuje mechanismus třecí spojky, který je soustředně umístěn na hřídeli mezi kolem ručního řetězu a mechanickou brzdou.

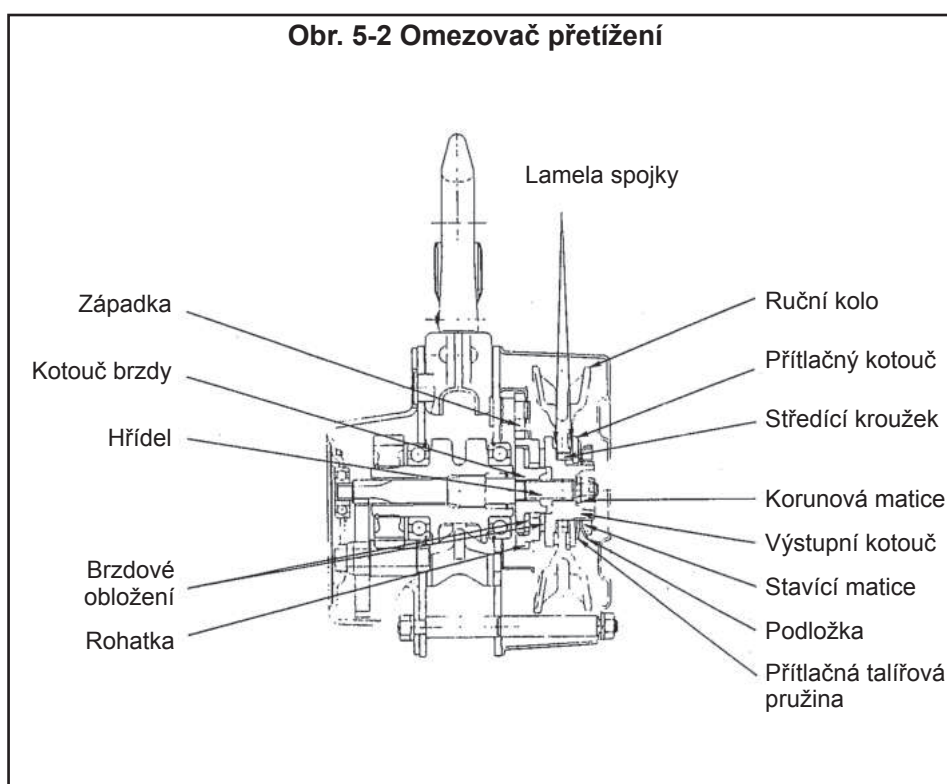

Poznámka:

Jakmile zasáhne omezovač přetížení, zatížení kladkostroje je přibližně 1,8 násobek jmenovité nosnosti.

Pokud zasáhne omezovač přetížení, snižte hmotnost břemene na méně, než je jmenovitá nosnost. Dále zkontrolujte, zda nedošlo k poškození konstrukce, na které je uchycen řetězový kladkostroj (včetně pojezdu).

7. KONTROLA

7.1 Vymezení

Existují dva typy kontroly: denní kontrola prováděná obsluhou před použitím kladkostroje a důkladnější, pravidelná kontrola, prováděná kvalifikovaným pracovníkem, který je oprávněn uvést kladkostroj mimo provoz.

7.2 Denní kontrola

Před každou pracovní směnou zkontrolujte následující položky:

Položka	Způsob kontroly	Limit/kritérium vyřazení	Náprava
1. Výrobní štítek	Vizuálně zkontrolujte.	Každý nápis musí být čitelný a viditelný.	Vyměňte výrobní štítek.
2. Pojistky háku (horní/dolní)	Vizuálně zkontrolujte.	Pojistky obou háků musí být v dobrém stavu.	Vyměňte pojistku nebo hák.
3. Háček	Vizuálně zkontrolujte.	Otvory horního a dolního háku nesmí být rozšířené.	Vyměňte hák.
	Vizuálně zkontrolujte.	Bez opotřebení, deformace nebo poškození.	Vyměňte hák.
	Rukou otočte hákem.	Hák se musí volně otáčet.	Vyměňte hák.
4. Řetěz zdvihu	Vizuálně zkontrolujte.	Bez překroucení, deformace nebo poškození.	Narovnejte nebo vyměňte deformovaný, poškozený řetěz.
	Vizuálně zkontrolujte.	Bez nadměrné koroze.	Vyměňte řetěz zdvihu.
5. Brzda	Čelem ke straně s ručním řetězem zdvihejte kladkostroj bez zatížení.	Při zvedání musí západka zřetelně cvakat.	V opačném případě proveďte opravu.
6. Zvuk	Naslouchejte zvukům.	Ruční řetěz, řetěz zdvihu ani ozubená kola nesmí vydávat žádné nezvyklé zvuky.	Vyměňte součásti vydávající neobvyklé zvuky.
7. Různé	Vizuálně zkontrolujte.	Žádné chybějící nebo uvolněné matice nebo závlačky.	Dotáhněte nebo namontujte nové součásti.

7.3 Pravidelná kontrola

Pravidelná kontrola se musí provádět v níže uvedených intervalech a musí probíhat následovně.

NORMÁLNÍ (normální používání): Každých půl roku

ČASTÁ (časté používání): Čtvrtletně

VELMI ČASTÁ (velmi časté používání): Měsíčně

Čísla v závorkách představují číslo pozice v SEZNAMU SOUČÁSTÍ (Viz strany 27 až 32).

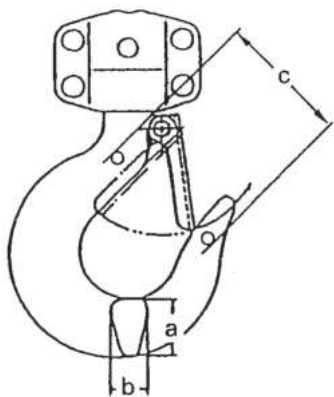
Položka	Způsob kontroly	Limit/kritérium vyřazení	Náprava																																																																
Označení kladkostroje	Vizuálně zkontrolujte.	Označení nosnosti je zřetelné.	Přípevněte bezvadný výrobní štítek.																																																																
Hák [1, 6, 54, 78] (Horní a dolní)																																																																			
1. Deformace/ zkroucení háku	Posuvným měřidlem změřte vzdálenost "c" v době zakoupení. Vizuálně zkontrolujte.	Žádná deformace ve srovnání s původním tvarem a rozměrem (v době zakoupení). Zkroucení nesmí být na pohled znatelné.	Vyměňte hák. Vyměňte hák.																																																																
2. Opatření	Posuvným měřidlem změřte rozměry "a" a "b".	NIKDY nepoužívejte hák, pokud rozměry "a" nebo "b" klesnou pod 90 % normální hodnoty.	Vyměňte hák.																																																																
		<table border="1"> <thead> <tr> <th rowspan="2">Nosnost (t)</th> <th colspan="2">a (mm)</th> <th colspan="2">b (mm)</th> </tr> <tr> <th>Normální</th> <th>Vyřadit</th> <th>Normální</th> <th>Vyřadit</th> </tr> </thead> <tbody> <tr> <td>0,5</td> <td>17,0</td> <td>15,3</td> <td>12,1</td> <td>10,9</td> </tr> <tr> <td>1</td> <td>21,8</td> <td>19,6</td> <td>16,0</td> <td>14,4</td> </tr> <tr> <td>1,5</td> <td>26,5</td> <td>23,9</td> <td>19,5</td> <td>17,6</td> </tr> <tr> <td>2</td> <td>30,0</td> <td>27,0</td> <td>21,8</td> <td>19,6</td> </tr> <tr> <td>2,5</td> <td>33,5</td> <td>30,2</td> <td>24,3</td> <td>21,9</td> </tr> <tr> <td>3</td> <td>37,5</td> <td>33,8</td> <td>27,2</td> <td>24,5</td> </tr> <tr> <td>5</td> <td>47,5</td> <td>42,8</td> <td>34,5</td> <td>31,1</td> </tr> <tr> <td>7,5</td> <td>63,0</td> <td>56,7</td> <td>47,5</td> <td>42,8</td> </tr> <tr> <td>10</td> <td>63,0</td> <td>56,7</td> <td>47,5</td> <td>42,8</td> </tr> <tr> <td>15</td> <td>80,0</td> <td>72,0</td> <td>50,0</td> <td>45,0</td> </tr> <tr> <td>20</td> <td>90,0</td> <td>81,0</td> <td>56,0</td> <td>50,4</td> </tr> </tbody> </table>	Nosnost (t)	a (mm)		b (mm)		Normální	Vyřadit	Normální	Vyřadit	0,5	17,0	15,3	12,1	10,9	1	21,8	19,6	16,0	14,4	1,5	26,5	23,9	19,5	17,6	2	30,0	27,0	21,8	19,6	2,5	33,5	30,2	24,3	21,9	3	37,5	33,8	27,2	24,5	5	47,5	42,8	34,5	31,1	7,5	63,0	56,7	47,5	42,8	10	63,0	56,7	47,5	42,8	15	80,0	72,0	50,0	45,0	20	90,0	81,0	56,0	50,4	
Nosnost (t)	a (mm)			b (mm)																																																															
	Normální	Vyřadit	Normální	Vyřadit																																																															
0,5	17,0	15,3	12,1	10,9																																																															
1	21,8	19,6	16,0	14,4																																																															
1,5	26,5	23,9	19,5	17,6																																																															
2	30,0	27,0	21,8	19,6																																																															
2,5	33,5	30,2	24,3	21,9																																																															
3	37,5	33,8	27,2	24,5																																																															
5	47,5	42,8	34,5	31,1																																																															
7,5	63,0	56,7	47,5	42,8																																																															
10	63,0	56,7	47,5	42,8																																																															
15	80,0	72,0	50,0	45,0																																																															
20	90,0	81,0	56,0	50,4																																																															
3. Popraskání háku	Vizuálně zkontrolujte.	Není povoleno významné poškození.	Vyměňte hák.																																																																
4. Pohyb háku	Otočte hákem.	Musí se hladce otáčet.	Vyměňte hák.																																																																

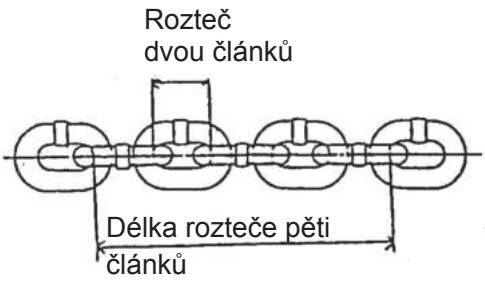
Položka	Způsob kontroly	Limit/kritérium vyřazení	Náprava																		
5. Poškození horního/ dolního upevnění [prvky 1, 6, 54, 78]	Vizuálně zkontrolujte.	Žádné uvolněné nebo chybějící nýty, matice nebo šrouby.	Vyměňte hák.																		
6. Otáčení volné kladky [57, 81]	Oběma rukama uchopte řetěz zdvihu a posunem řetězu nahoru a dolů otáčejte volnou kladkou.	Hladké otáčení 	Celková oprava.																		
7. Pojistka háku [2, 7, 56, 80]	Vizuálně zkontrolujte.	Správná poloha a funkčnost	Vyměňte pojistku nebo hák.																		
Řetěz zdvihu [47, 110]																					
1. Opotřebení	Změřte posuvným měřidlem. 	Změřte délku rozteče pěti článků řetězu zdvihu a zkontrolujte, zda naměřená délka nepřesahuje hodnotu uvedenou v tabulce níže.	Vyměňte řetěz.																		
		<table border="1"> <thead> <tr> <th>Nosnost (t)</th> <th>Délka rozteče 5 článků (mm)</th> <th>Limit vyřazení (mm)</th> </tr> </thead> <tbody> <tr> <td>0,5</td> <td>75,5</td> <td>77,7</td> </tr> <tr> <td>1</td> <td>95,5</td> <td>98,3</td> </tr> <tr> <td>1,5, 3</td> <td>106,0</td> <td>109,1</td> </tr> <tr> <td>2</td> <td>121,0</td> <td>124,6</td> </tr> <tr> <td>2,5, 5, 7,5, 10, 15, 20</td> <td>136,0</td> <td>140,0</td> </tr> </tbody> </table>	Nosnost (t)	Délka rozteče 5 článků (mm)	Limit vyřazení (mm)	0,5	75,5	77,7	1	95,5	98,3	1,5, 3	106,0	109,1	2	121,0	124,6	2,5, 5, 7,5, 10, 15, 20	136,0	140,0	
Nosnost (t)	Délka rozteče 5 článků (mm)	Limit vyřazení (mm)																			
0,5	75,5	77,7																			
1	95,5	98,3																			
1,5, 3	106,0	109,1																			
2	121,0	124,6																			
2,5, 5, 7,5, 10, 15, 20	136,0	140,0																			
2. Koroze, popraskání, deformace	Vizuálně zkontrolujte. Vizuálně zkontrolujte.	Bez zřetelné koroze (dle potřeby namažte). Bez překroucení, poškození nebo popraskání.	Odstraňte korozi. Vyměňte řetěz zdvihu.																		
Třmen háku (Horní sestava [1, 54]) (Dolní sestava [6, 77]) Spojení horních/dolních upevňovacích prvků s horním čepem [4] a čepem háku [8, 106]	Změřte průměr otvoru čepu ve svislém a vodorovném směru.	Naměřené hodnoty se nesmí lišit o více než 0,5 mm.	Vyměňte součást.																		

Položka	Způsob kontroly	Limit/kritérium vyřazení	Náprava
Funkce 1. Zvedání a spouštění dolů 2. Brzda	Zvedněte a spusťte dolů lehké břemeno. Zvedněte a spusťte dolů lehké břemeno.	Zvedání a spouštění dolů musí probíhat plynule bez obtíží. Ověřte, zda během zvedání a spouštění dolů nedochází k žádnému z níže uvedených problémů: (1) Zvedání nefunguje. (2) Břemeno spadne, jakmile obsluha pustí ruční řetěz. (3) Břemeno spadne při spouštění. (4) Břemeno pomalu sklouzává dolů.	Celková oprava a servis. Celková oprava a servis.
Brzda (vnitřní mechanismus)	Celková oprava a kontrola.		
1. Trhliny, poškození na funkčních a brzdných plochách [37, 38, 39]	Vizuálně zkontrolujte.	Žádné trhliny, poškození vzniklé poškrábáním nebo vyhloubením cizími předměty.	Vyměňte součást.
2. Trhliny, poškození brzdového kotouče [36]	Vizuálně zkontrolujte.	Žádné trhliny, poškození vzniklé poškrábáním nebo vyhloubením cizími předměty.	Vyměňte součást.
3. Opotřebení brzdového obložení [37]	Změřte posuvným měřidlem.	Musí mít všude stejnou tloušťku a nesmí být opotřebené o více než 0,5 mm. Pro všechny typy; Normální tloušťka: 3 mm Limit pro vyřazení: 2,5 mm	Vyměňte součást.

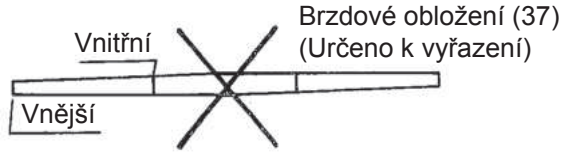
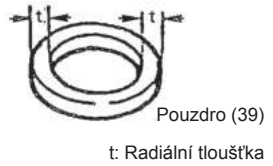
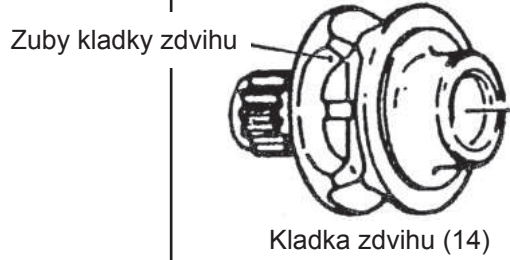
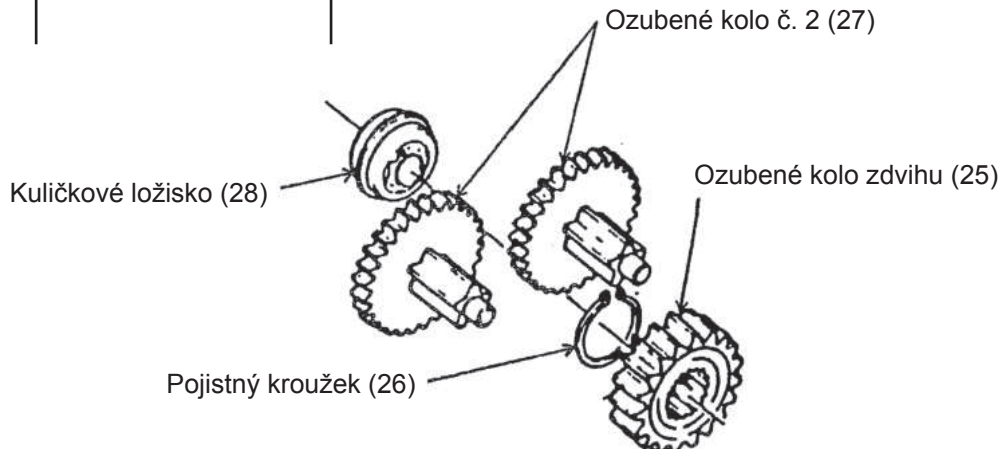
Položka	Způsob kontroly	Limit/kritérium vyřazení	Náprava									
4. Rovinnost brzdového obložení [37]	Změřte sílu obložení.	Síla musí být všude stejná. Vnitřní část nesmí být silnější než vnější část.	Vyměňte součást.									
												
5. Opotřebení a namazání pouzdra [39]	Posuvným měřidlem změřte radiální tloušťku (t) a zkontrolujte namazání.	Radiální tloušťka (t) musí být všude stejná. Pouzdro musí být nasáklé olejem. Viz tabulka níže.	Vyměňte součást.									
		<table border="1"> <thead> <tr> <th>Nosnost (t)</th> <th>Normální tloušťka: t (mm)</th> <th>Limit vyřazení (mm)</th> </tr> </thead> <tbody> <tr> <td>0,5, 1, 1,5, 3</td> <td>3</td> <td>2</td> </tr> <tr> <td>2, 2,5, 5, 7,5, 10, 15, 20</td> <td>4</td> <td>3</td> </tr> </tbody> </table>	Nosnost (t)	Normální tloušťka: t (mm)	Limit vyřazení (mm)	0,5, 1, 1,5, 3	3	2	2, 2,5, 5, 7,5, 10, 15, 20	4	3	
Nosnost (t)	Normální tloušťka: t (mm)	Limit vyřazení (mm)										
0,5, 1, 1,5, 3	3	2										
2, 2,5, 5, 7,5, 10, 15, 20	4	3										
6. Opotřebení a koroze rohatky [38]	Vizuálně zkontrolujte.	Opotřebení zubů nesmí být větší než 1,5 mm.	Vyměňte součást.									
	Vizuálně zkontrolujte.	Žádná koroze.	Vyměňte součást.									
Součásti zdvihu												
1. Opotřebení a deformace kladky zdvihu [14]	Vizuálně zkontrolujte.	Povrch a profil zubů kladky nesmí být stykem s řetězem zdvihu výrazně opotřeбенý.	Vyměňte součást.									
												
2. Opotřebení, poškození ozubených kol [25, 27]	Vizuálně zkontrolujte.	Ozubení nesmí vykazovat známky velkého opotřebení nebo poškození.	Vyměňte součást.									
												

Položka	Způsob kontroly	Limit/kritérium vyřazení	Náprava
3. Opotřebení a deformace ručního kola [40]	Vizuálně zkontrolujte. Vizuálně zkontrolujte.	Povrch a profil drážky ručního řetězu nesmí být výrazně opotřeбенý ani deformovaný. Zatočte kolem a zkontrolujte, zda se nedotýká krytu.	Vyměňte součást. Vyměňte součást.
Boční deska [11, 13] 1. Deformace otvoru horního čepu 2. Uvolnění svorníků	Vizuálně zkontrolujte. Zahýbejte svorníky.	Otvor nesmí mít oválný tvar. Musí být pevně spojené s boční deskou, bez vůle.	Vyměňte součást. Vyměňte boční desku.
Různé 1. Deformace rozpěry [21] 2. Poškození vodících kladek [20]	Vizuálně zkontrolujte. Vizuálně zkontrolujte. Vizuálně zkontrolujte.	Není povoleno otláčení nebo poškození konců rozpěry. Musí se lehce otáčet. Bez výrazné deformace nebo poškození.	Vyměňte součást. Vyměňte součást. Vyměňte součást.

8. ÚDRŽBA A USKLADNĚNÍ

VAROVÁNÍ

- (1) **NIKDY** neprovádějte údržbu na kladkostroji, na kterém je zavěšeno břemeno.
- (2) Před prováděním údržby připevněte na kladkostroj výstražnou visačku:
[NEBEZPEČÍ: **NIKDY** NEPOUŽÍVEJTE ZAŘÍZENÍ. PROBÍHÁ OPRAVA.]
- (3) Údržbu mohou provádět pouze kvalifikovaní servisní pracovníci.
- (4) Po provedení jakékoli údržby na kladkostroji **VŽDY** před jeho uvedením do provozu proveďte funkční zkoušku při jmenovité nosnosti.

UPOZORNĚNÍ

VŽDY dávejte pozor, aby pohyblivé součásti kladkostroje nezachytily ruce, součásti oděvu nebo výstroje.

Péče

- Nemanipulujte s řetězovým kladkostrojem pokud je na něm zavěšeno břemeno.
- Nikdy olejem nemažte brzdové součásti.
- Setřete prach a vlhkost, na čep háku a na řetěz zdvihu naneste olej.

Uskladnění

- Když kladkostroj nepoužíváte, zajistěte, aby nepřekážel jiným pracím.
- Skladujte kladkostroj v suchém vnitřním prostředí.
- Venkovní instalace kladkostroje zakryjte, abyste je ochránili před deštěm, nebo je uložte na místo chráněné před deštěm.
- Před uskladněním kladkostroje posuňte ruční řetěz o cca 10 cm směrem dolů, posunete hák a uvolníte brzdu.

8.1 Mazání

8.1.1 Mazání ozubených kol

Vyšroubujte matice (31) na opačné straně kola ručního řetězu, sundejte pérové podložky (32) a kryt převodovky (29). Při roční kontrole staré mazivo nahraďte novým (standardní mazivo⁽¹⁾).

Teplotní rozsah standardního maziva je - 40 °C až + 60 °C.

Pokud je kladkostroj používán v prostředí s teplotami nižšími než - 40 °C nebo vyššími než + 60 °C, poraďte se se společností KITO nebo jejím autorizovaným prodejcem, protože bude zapotřebí vyměnit některé součásti.

Poznámka: ⁽¹⁾ Doporučená značka: SHELL Albania č. 3 nebo vápenatý mazací tuk shodného složení jako NLGI (National Lubricating Grease Institute)/ č. 3

8.1.2 Řetěz zdvihu

VAROVÁNÍ

Pokud řetěz zdvihu nebude udržován v čistém a namazaném stavu, dojde ke zrušení platnosti záruky.

VŽDY mažte řetěz zdvihu jednou týdně nebo častěji, v závislosti na provozních podmínkách.

VŽDY mažte řetěz častěji, pokud kladkostroj používáte v agresivním prostředí.⁽²⁾

VŽDY používejte strojní olej odpovídající normě ISO VG46 nebo 68.

Poznámka: ⁽²⁾ KITO alternativně nabízí řetěz zdvihu odolný vůči korozi.

Bližší informace o standardním řetězu a řetězu odolném vůči korozi vám sdělí společnost KITO nebo její autorizovaný prodejce.

8.2 Celková oprava, montáž a nastavení

8.2.1 Celková oprava

Čísla v závorkách představují číslo pozice v SEZNAMU SOUČÁSTÍ (Viz strany 27 až 32).

Postupy celkové opravy	Poznámky
<ol style="list-style-type: none">1. Položte kladkostroj tak, aby strana s krytem ručního kola směřovala nahoru.2. Vyšroubujte tři matice [45] (s pérovými podložkami [46]) upevňující kryt kola [44] a sundejte kryt kola z boční desky A [11].3. Sundejte ruční řetěz [48] z ručního kola [40].4. Vytáhněte závlačku [43] z přítlačného kroužku [42], vytáhněte čep a sundejte přítlačný kroužek [41] z hřídele [17].5. Otáčením ručního kola proti směru hodinových ručiček sundejte ruční kolo [40] z hřídele [17].	<p>Pokud je ruční kolo příliš utažené a nejde otočit rukou, dejte ruční řetěz znovu na ruční kolo a silně za něj zatáhněte směrem dolů. Tím se uvolní brzda.</p>
<ol style="list-style-type: none">6. Oddělte brzdové obložení (2 ks) [37], rohatku [38] a pouzdro [39] od kotouče brzdy [36].7. Otáčením proti směru hodinových ručiček vyšroubujte kotouč brzdy [36] z hřídele [17], přičemž její konec držte prsty.8. Stáhněte pojistný kroužek [35] z čepu západky (na boční desce A) a potom sundejte západku [34] a pružiny západky A a B [33].9. <Pro typy 7,5 t a menší> Vytáhněte závlačku [24] z čepu dorazu [23], vytáhněte čep z ukotvení [22] a odpojte řetěz zdvihu [47]. <Pro typy 10 t a větší> Vytáhněte závlačku [52] z čepu [51], vytáhněte čep a odpojte řetěz zdvihu [47]. Vyšroubujte dva šrouby s vnitřním šestihranem (s pérovými podložkami) upevňující dorazy [114] k řetězu a sundejte dorazy.	
<ol style="list-style-type: none">10. Sundejte řetěz zdvihu [47] z kladky zdvihu [14] tažením řetězu směrem k dolnímu háku.11. Vytáhněte závlačku [5] z horního čepu [4], vytáhněte horní čep z boční desky A [11] a B [13] a horní hák [1].12. Položte kladkostroj převodovou skříní (nebo výrobním štítkem) směrem nahoru.	

Postupy celkové opravy	Poznámky
<p>13. Vyšroubujte tři matice [31] (s pérovými podložkami [32]) upevňující kryt převodovky [29], oddělte kryt převodovky od boční desky B [13] a vytáhněte z převodovky kuličkové ložisko [28].</p> <p>14. Odmontujte obě ozubená kola č. 2 [27] (kladkostroj s nosností 0,5 t má pouze jedno) z boční desky B [13].</p> <p>15. Stáhněte pojistný kroužek [26] z kladky zdvihu [14] a potom ozubené kolo zdvihu [25] z kladky zdvihu.</p> <p>16. Sundejte boční desku B [13] ze svorníků boční desky A [11] a potom vytáhněte kuličkové ložisko [16] z boční desky B.</p> <p>17. Odmontujte vodicí kladky [20], kladku zdvihu (přípevněnou k hřídeli [17]), rozpěru [21] a ukotvení [22] (pro typy 10 t a větší: vodítko řetězu [53]) od boční desky A [11] a potom vytáhněte kuličkové ložisko [15] z boční desky A.</p> <p>18. Vytáhněte pojistný kroužek [19] z kladky zdvihu [14].</p> <p>19. Odmontujte hřídel [17] a válečkové ložisko [18] od kladky zdvihu [14].</p> <p>20. Vytáhněte závlačku [10] z korunové matice [9] a odmontujte korunovou matici a čep háku z dolního háku [6].</p>	<p>Držte kladku zdvihu rukou a vysuňte ložisko klepnutím do hřídele dřevěnou paličkou.</p>

8.2.2 Montáž a nastavení

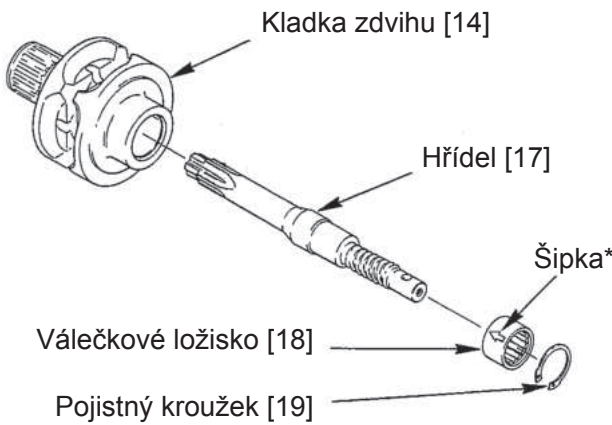
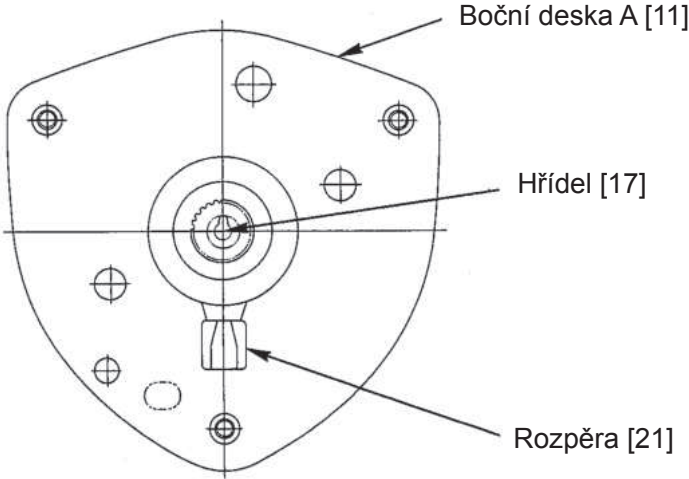
Postup montáže	Poznámky
<p>1. Namažte válečky válečkového ložiska [18], zasuňte hřídel [17] (ze strany závitů brzdy) do válečkového ložiska a společně je vložte do kladky zdvihu [14]. Upevněte je pojistným kroužkem [19].</p> 	<p>Válečkové ložisko nasuňte na hřídel ve směru šipky* na vnější straně válečkového ložiska. Při vkládání ložiska použijte vhodný nástroj a dřevěnou paličku. Pojistný kroužek musí být vždy správně zajištěn.</p>
<p>2. Položte boční desku A [11] stranou s krytem brzdy dolů a vložte kuličkové ložisko [15] (stranou pojistného kroužku nahoru) do boční desky A. Namažte kuličkové ložisko v boční desce A.</p> <p>3. Vložte kladku zdvihu [14] částí s drážkováním (strana ozubeného kola) směřující nahoru do kuličkového ložiska [15]. Namontujte rozpěru [21].</p>	
	
<p>4. <Pro typy 7,5 t a menší> Umístěte vodící kladky [20] a ukotvení [22] na boční desku A [11]. <Pro typy 10 t a větší> Umístěte vodící kladky [20] a vodítko řetězu [53] na boční desku A [11].</p>	<p>Vodítko řetězu vložte tak, aby jeho větší boční výstupek zapadl do otvoru desky A. Delší strana vodítka směřuje ven.</p>

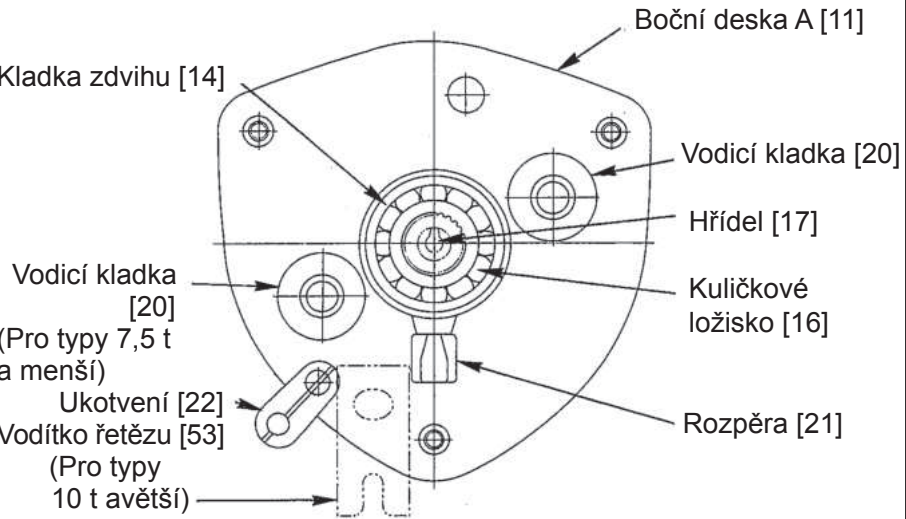
Postup montáže	Poznámky
<p>5. Namažte kuličky kuličkového ložiska [16]. Vložte jej stranou pojistného kroužku dolů na kladku zdvihu [14].</p> 	<p>U kuličkového ložiska kladky zdvihu zkontrolujte zda je nasazeno tak, aby jeho pojistný kroužek byl umístěn blíže k ozubení pro řetěz zdvihu na kladce.</p>
<p>6. Nasad'te boční desku B [13] na svorníky desky A [11].</p>	<p>Pokud je nasazení na svorníky obtížné, poklepejte na desku B dřevěnou paličkou. Dbejte přitom, aby rozpěra, vodící kladky a ukotvení nevypadly.</p>
<p>7. Nasad'te ozubené kolo zdvihu [25] do drážkování kladky zdvihu [14] a zajistěte jej pojistným kroužkem [26].</p>	<p>VŽDY zkontrolujte, zda je pojistný kroužek zcela usazen na dně drážky.</p>
<p>8. Namažte obě ozubená kola č. 2 [27], ozubené kolo zdvihu [25] a ozubení hřídele [17]. Vložte kola do kluzných ložisek (ložisko A) boční desky B [13]. Písmena O a V na ozubených kolech musí směřovat směrem k sobě tak, jako na obrázku níže. Nezapomeňte namazat i oba konce kol č. 2.</p>	<p>U kladkostroje s nosností 0,5 t není nutné dbát na polohu písmen. Tento typ má pouze jedno ozubené kolo č. 2.</p>

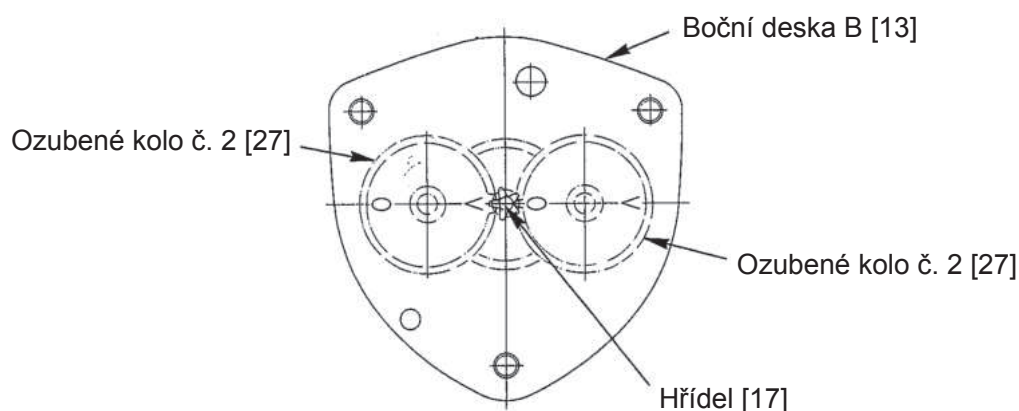

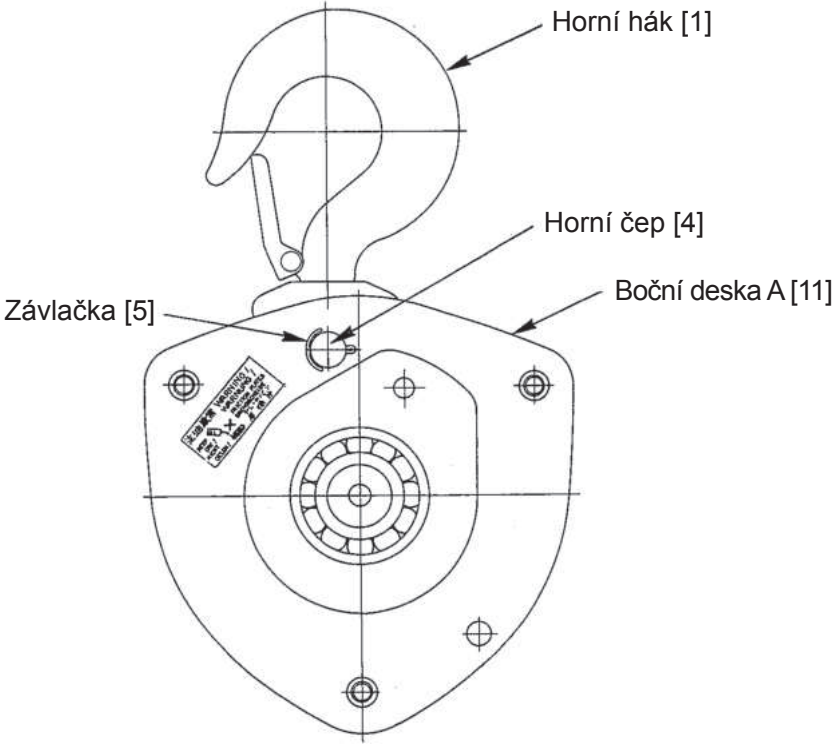
Postup montáže	Poznámky
<p>9. Namažte kuličky kuličkového ložiska [28] a vložte jej pojistným kroužkem směřujícím dolů na konec hřídele [17].</p> <p>10. Nasad'te kryt převodovky [29] k boční desce B [13] a upevněte ho pomocí tří pérových podložek [32] a matic [31].</p> <p>11. Vložte horní hák [1] mezi boční desku A [11] a B [13]. Potom vložte horní čep [4] a zajistěte jej závlačkou [5].</p>  <p>12. Otočte kladkostroj stranou ručního kola [40] nahoru.</p>	<p>VŽDY řádně zahrňte závlačku po zasunutí do horního čepu.</p>

Postup montáže	Poznámky
<p>13. Provlékněte řetěz zdvihu [47] otáčením hřídele [17] ve směru hodinových ručiček přes mezeru mezi levou (strana dolního háku) vodící kladkou [20] a kladkou zdvihu [14].</p> <p>U typů 10 t nebo větších protáhněte konec řetězu vodítkem řetězu [53].</p>	<p>Řetěz zdvihu umístěte na kladku tak, aby sváry článků nebyly v kontaktu s funkční plochou zubů kladky (sváry směrem ven a do strany). Protáhněte řetěz ven mezi pravou vodící kladkou (strana bez zatížení) a kladkou zdvihu.</p> <p>Doporučujeme natočit kladkostroj tak, aby boční deska A [11] směřovala vlevo a boční deska B [13] směřovala vpravo.</p>

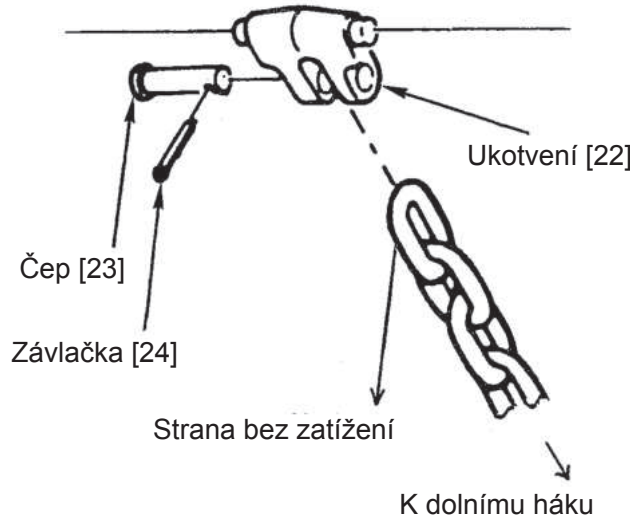
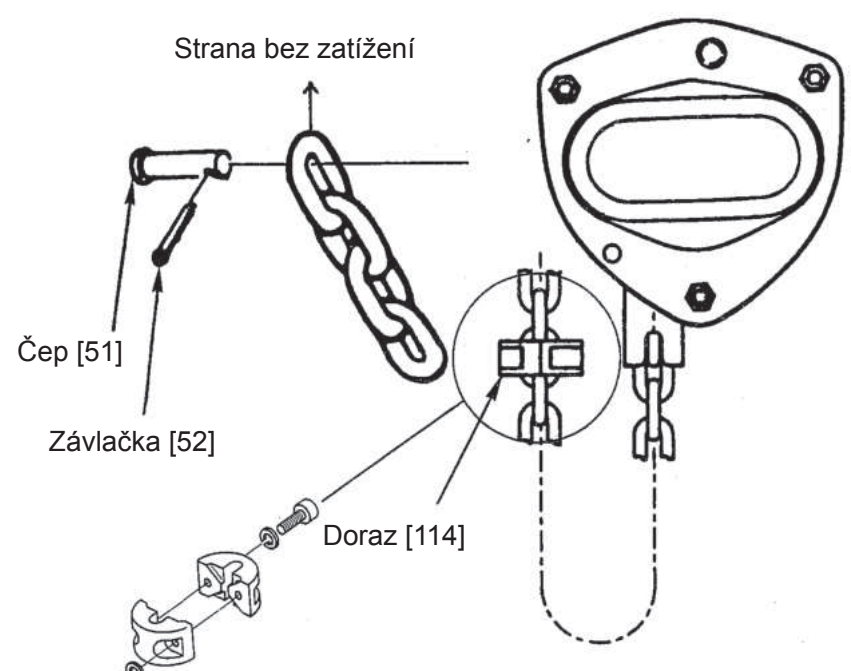
Postup montáže	Poznámky
<p>14. <Pro typy 7,5 t a menší> Vytáhněte konec řetězu zdvihu [47] ven mezi pravou vodicí kladkou [20] a kladkou zdvihu [14] (strana bez zatížení) a zasuňte jej do ukotvení [22]. Vložte čep [23] a zajištěte jej závlačkou [24].</p> 	<p>Zkontrolujte, zda řetěz zdvihu není překroucený a správné zajištění závlačky.</p>
<p><Pro typy 10 t a větší> Nasuňte čep [51] ze strany převodovky [29], provlékněte ho posledním článkem nezatíženého konce řetězu zdvihu [47] a nasuňte do druhé boční desky. Čep zajištěte závlačkou [52]. Pomocí šroubů s vnitřním šestihranem a pérových podložek připevněte dorazy [114] k devátému článku od nezatíženého konce řetězu zdvihu.</p> 	<p>Otvor se závitem jedné poloviny dorazu musí směřovat proti otvoru bez závitu druhé poloviny dorazu. Šroub s vnitřním šestihranem se šroubuje ze strany bez závitu.</p>

Postup montáže	Poznámky
<p>15. Strojním olejem namažte čep západky (v boční desce A [11]) a spojte pružiny západky A, B [33] se západkou [34]. Nasadte na čep a zajistěte pojistným kroužkem [35].</p> <p>16. Vložte kotouč brzdy [36] na hřídel [17]. (otočte západkou [34] proti směru hodinových ručiček).</p> <p>17. Setřete všechny nečistoty z kotouče brzdy [36], brzdového obložení [37] a z obou stran rohatky [38] a zkontrolujte, zda je pouzdro [39] dostatečně namazáno (nasáklé olejem). Potom umístěte jeden kus brzdového obložení, pouzdro, rohatku a druhý kus brzdového obložení v uvedeném pořadí na kotouč brzdy. (Zkontrolujte, zda západka správně zapadne do rohatky.)</p>	<p>Pružina západky se musí dotýkat západky a pojistný kroužek musí být zcela usazen na dně drážky.</p>
	<p>VAROVÁNÍ</p> <p>NIKDY nemažte brzdu olejem, jedná se o „suchý typ“ brzdy. Důkladně setřete všechny olej a nečistoty usazené na brzdě. Západka musí správně zapadnout do ozubení rohatky. Jinak nepůjde namontovat ruční kolo. Pokud není pouzdro nasáklé olejem, namočte jej na 24 hodin do oleje. Nechte okapat a potom jej namontujte bez otření oleje. Zkontrolujte, zda západka správně zapadne do rohatky.</p>
<p>18. Setřete nečistoty z ručního kola [40] a jeho závitovou plochu namažte strojním olejem. Zcela jej našroubujte na hřídel [17].</p> <p>19. Nasuňte přítlačný kroužek kola [41] na konec hřídele [17], vložte čep [42] a zajistěte jej závlačkou [43].</p>	<p>VŽDY řádně zahněte závlačku po zasunutí do čepu.</p>

Postup montáže	Poznámky
----------------	----------

20. Nasadíte ruční řetěz [48] na ruční kolo [40].

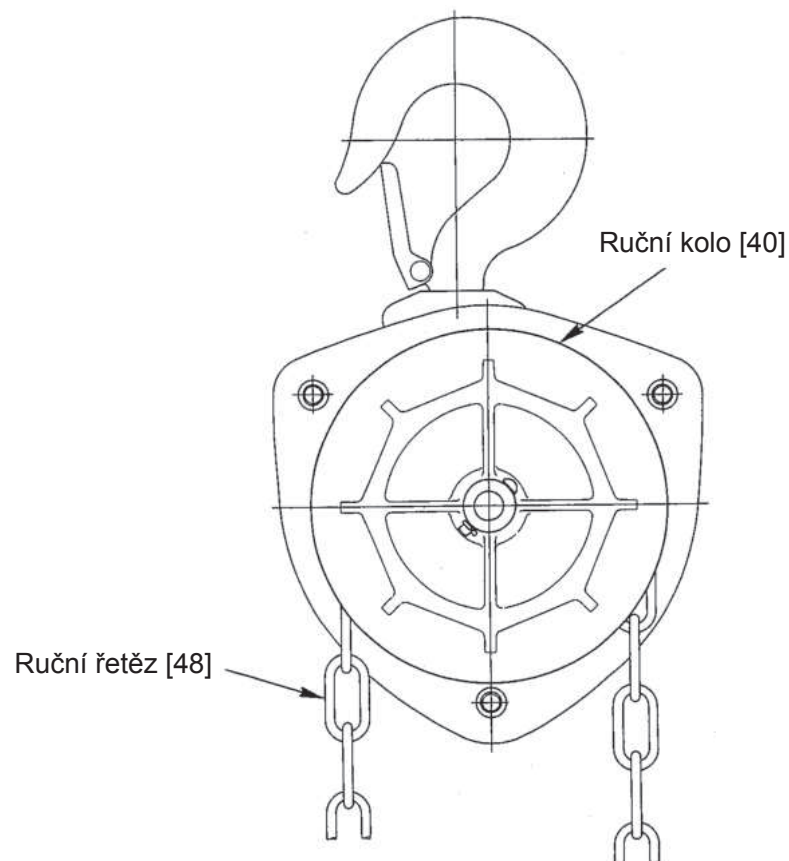

21. Nasuňte kryt kola [44] k boční desce A [11] a upevněte pomocí pérových podložek [46] a matic [45].

22. Druhý konec řetězu zdvihu [47] zasuňte do dolního háku [6], upevněte šroubem [8], korunovou maticí [9] a zajistěte závlačkou [10].

VŽDY řádně zahněte závlačku.

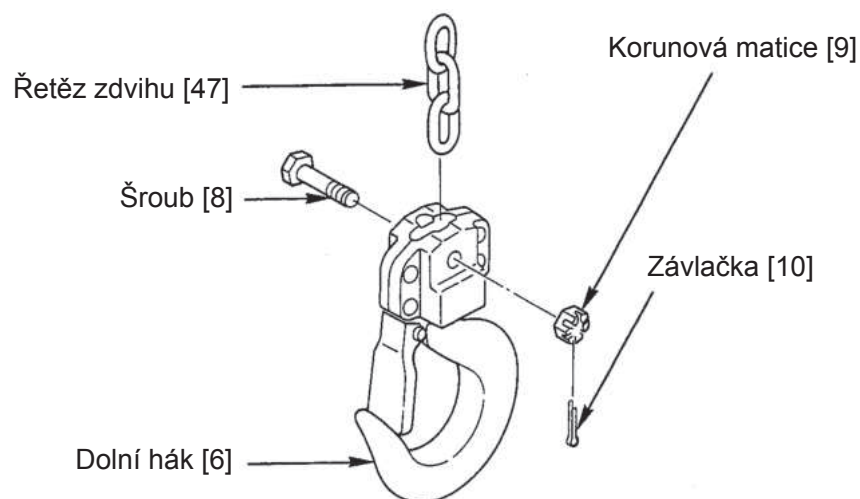

9. ODSTRAŇOVÁNÍ ZÁVAD

Situace	Příčina	Vysvětlení	Náprava
Západka vydává správný cvakavý zvuk, ale břemeno se nezvedá.	Opotřebené brzdové obložení	Je-li kladkostroj velmi často používán bez provádění pravidelné údržby, brzdové obložení se opotřebuje. Následkem toho vzniknou mezery mezi kotoučem brzdy, rohatkou a ručním kolem a dojde k prokluzování brzdy.	Demontujte brzdové obložení a pouzdro a vyměňte je za nové.
Západka nevydává žádný zvuk, břemeno se nezvedne.	Západka byla nesprávně namontována.	Pokud je západka namontována čelní stranou jiným směrem nebo jiným nesprávným způsobem, potom řádně nezapadne do rohatky.	Demontujte součásti a správným způsobem je sestavte.
	Západka se nepohybuje hladce.	Pokud není pravidelně prováděna údržba, na mazivu naneseném na západce a na čepu západky se budou usazovat nečistoty. Její pohyb bude pomalejší a západka nakonec zůstane ve vyklopené poloze.	Stejně jako výše
Pohyb ručním řetězem je těžký, i bez zatížení. (Občas je slyšet skřípání).	Opotřebené ozubení	Pokud není pravidelně prováděna údržba, namazané součásti zaschnou, v důsledku čehož dojde k jejich opotřebení, poškození a nesprávnému záběru ozubených kol.	Demontujte a vyměňte hřídel, ozubené kolo č. 2, ozubené kolo zdvihu a kuličkové ložisko. Zkontrolujte také převodovku a boční desku B.
	Opotřebené nebo poškozené ložisko		
Nesprávné spouštění dolů nebo příliš obtížný pohyb řetězem při spouštění dolů.	Brzda je příliš těsná.	Brzda se přitáhla v důsledku otřesů při práci nebo příliš dlouho zavěšeného břemene.	Násilím uvolněte brzdu tak, že šknubnete ručním řetězem.
	Brzda je zkorodovaná.	Pokud není pravidelně prováděna údržba, dojde ke korodování.	Dle potřeby demontujte součásti a nahraďte je novými.
Při spouštění dolů břemeno padá.	Brzdná plocha je znečištěná.	Při montáži se musí brzdná plocha očistit.	Demontujte součásti a správným způsobem je sestavte.
	Na brzdné ploše je olej.	Brzdná plocha se nesmí dostat do styku s mazivem nebo strojním olejem, protože se jedná o suchý typ brzdy.	Demontujte součásti a správným způsobem je sestavte. Brzdnou plochu ani brzdové obložení nemažte olejem ani mazivem.
Břemeno klesá.	Na brzdné ploše je olej.	Stejně jako výše	Stejně jako výše
	Brzdná plocha je znečištěná.	Při montáži se musí brzdná plocha očistit.	Demontujte součásti a správným způsobem je sestavte.

10. ZÁRUKA

KITO Corporation (dále jen KITO) poskytuje kupujícímu záruku na všechny nové výrobky vyrobené nebo dodané společností KITO.

- (1) KITO prohlašuje, že všechny výrobky jsou dodávány kupujícímu v bezvadném stavu bez funkčních, montážních nebo materiálových vad. KITO dle svého uvážení bezplatně opraví nebo vymění veškeré součásti, u kterých se prokáže přítomnost vad, za předpokladu, že vady vznikly normálním používáním výrobku. Veškeré reklamace závad podle této záruky musí být podány písemnou formou ihned po jejich vzniku, a to do jednoho (1) roku od zakoupení výrobku KITO kupujícím. Vadné součásti budou na požádání poskytnuty společnosti KITO nebo jejím oprávněným zástupcům k prozkoumání.
- (2) KITO neposkytuje záruku na součásti dodávané jinými výrobci. KITO v možném rozsahu postoupí kupujícímu platné záruky těchto ostatních výrobců.
- (3) Kromě záručních oprav nebo náhrad uvedených v odstavci (1) výše, které spadají do výhradní odpovědnosti společnosti KITO, nebude společnost KITO odpovědná za žádné jiné nároky vyplývající ze zakoupení a používání výrobků KITO, včetně nároků na jakékoli odškodné, ať už přímých, nepřímých, vedlejších nebo následných.
- (4) Tato záruka je podmíněna instalací, údržbou a používáním výrobků KITO v souladu s touto uživatelskou příručkou. Záruka se nevztahuje na vady výrobků KITO vzniklé nesprávným používáním, hrubým zacházením, zanedbáním povinné údržby, nesprávnou obsluhou, zapojením, instalací, nastavením nebo údržbou.
- (5) KITO neodpovídá za ztráty nebo škody vzniklé při přepravě. KITO neodpovídá za ztráty nebo škody vzniklé dlouhodobým nebo nesprávným skladováním nebo běžným opotřebením výrobku.
- (6) Záruka se nevztahuje na výrobky, u kterých byly použity neschválené nebo upravené součástky nebo součástky nedodané společností KITO.

TATO ZÁRUKA NAHRAZUJE VŠECHNY OSTATNÍ ZÁRUKY, ALE NIKOLI VÝHRADNĚ, ZÁRUKY OBCHODOVATELNOSTI NEBO VHODNOSTI PRO URČITÝ ÚČEL.

11. SEZNAM SOUČÁSTÍ

Při objednávce náhradních dílů uvádějte nosnost, č. pozice, č. dílu, název dílu a množství.

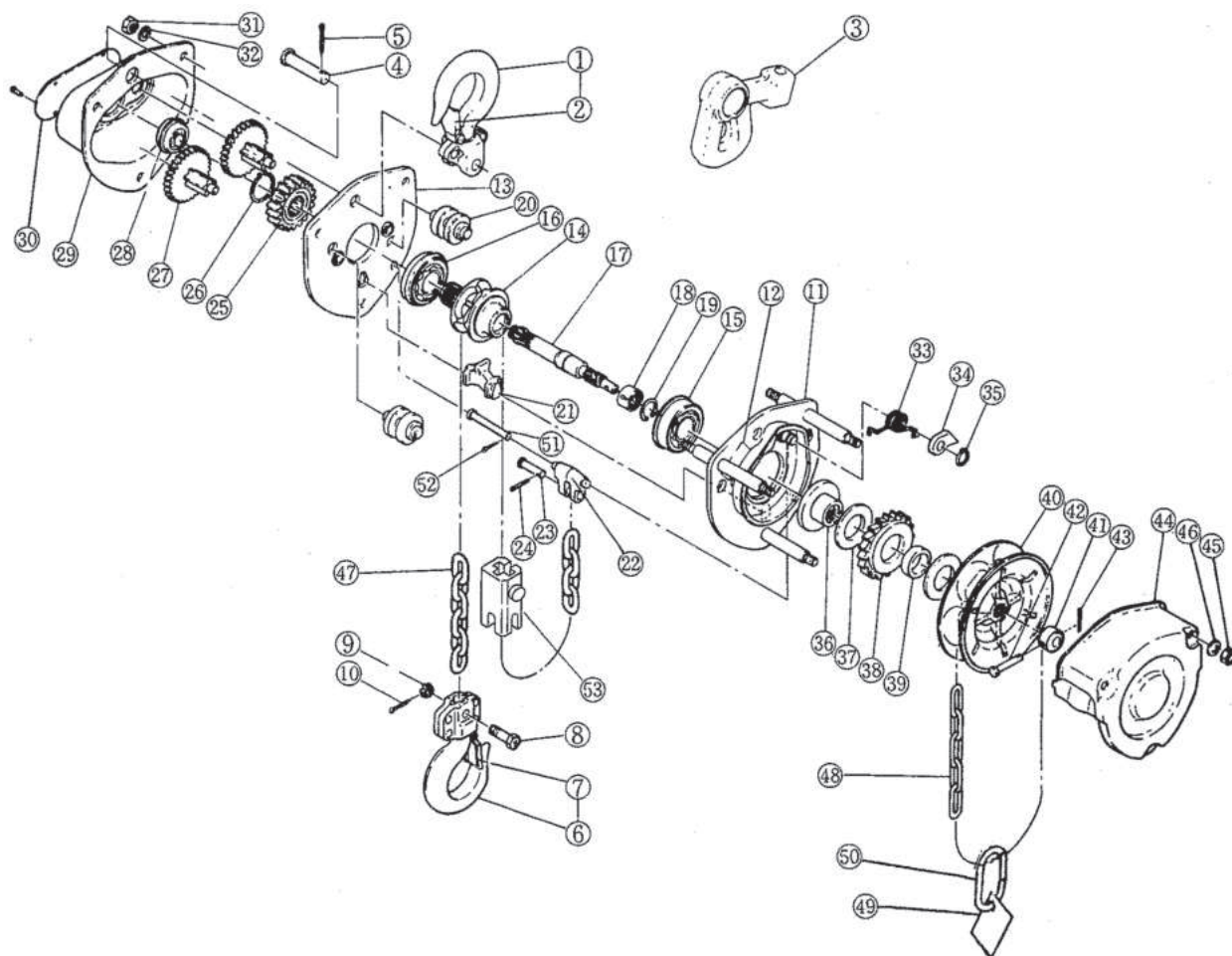

Doplňkové součásti pro typy s nosností 3 t a vyšší

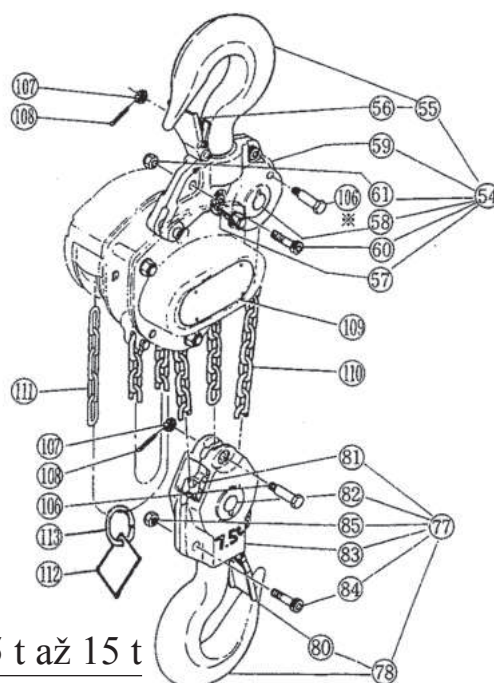
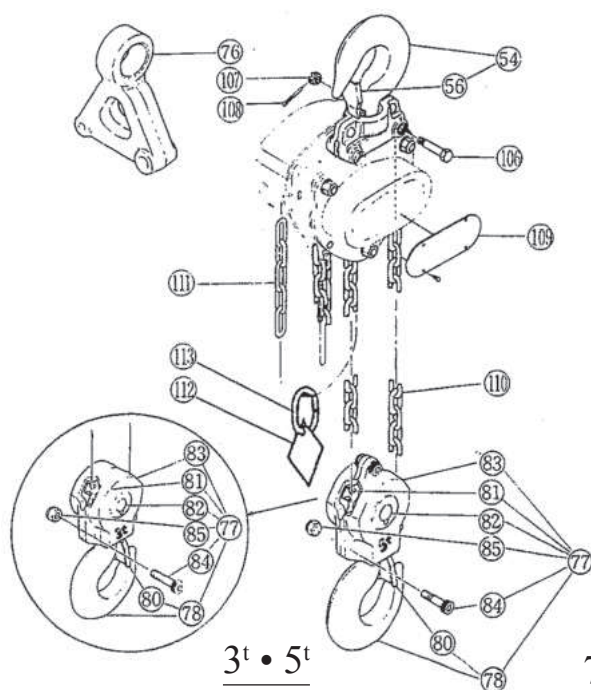

* Čep ukotvení řetězu zdvihu modelů s nosností 10 t je umístěn na třmenu horního háku.

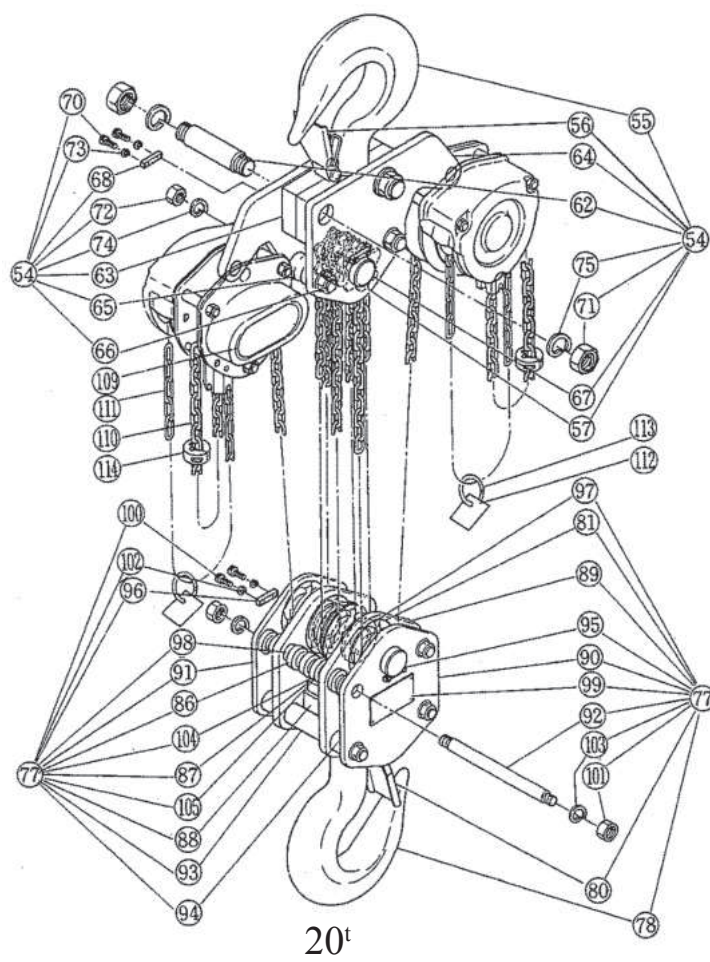

Fig. No.	Part No.	Part name	No. per hoist	WLL(t)											
				0,5	1	1,5	3	2	2,5	5	7,5	10	15	20	
1	M3-001A	Top hook set	1				—								
2	M3-072	Hook latch assembly	1				—								
3	*	Suspender for TSP005	1												
	*	Suspender for TSG010	1												
	*	Suspender	1	—			—								
4	M3-163	Top pin	1												
5	M3-198	Split pin	1												
6	M3-021A	Bottom hook set	1				—								
7	M3-072	Hook latch assembly	1				—								
8	M3-041	Chain pin	1				—								
9	M3-049	Slotted nut	1				—								
10	M3-096	Split pin	1				—								
11	M3-101 ⁽¹⁾	Side plate A assembly	1												
12	M3-806	Name plate F	1												
13	M3-1020 ⁽¹⁾	Side plate B assembly	1												
14	M3-116	Load sheave	1												
15	M3-140	Ball bearing	1												
16	M3-145	Ball bearing	1												
17	M3-111 ⁽¹⁾	Pinion	1												

* Viz seznam součástí pojezdu.

Fig. No.	Part No.	Part name	No. per hoist	WLL(t)												
				0,5	1	1,5	3	2	2,5	5	7,5	10	15	20		
18	M3-130	Roller bearing	1													
19	M3-118	Snap ring	1													
20	M3-161	Guide roller	2													
21	M3-162	Stripper	1													
22	M3-176	Stopper	1													
23	M3-177	Stopper pin	1													
24	M3-196	Splint pin	1													
25	M3-114	Load/ gear	1													
26	M3-117	Snap ring	1													
27	M3-112 ⁽¹⁾	Gear #2 assembly	⁽³⁾	1	2	2		2						2		
28	M3-135	Ball bearing	1													
29	M3-103	Gear case assembly	1													
30	M3-800 ⁽¹⁾	Name plate B with rivets	1				—									
31	M3-181	Nut	3													
32	M3-186	Spring washer	3													
33	M3-179	Pawl Spring A ⁽²⁾	1													
	M3-180	Pawl Spring B ⁽²⁾	1													
34	M3-155	Pawl	1													
35	M3-157	Snap ring	1													
36	M3-153 ⁽¹⁾	Friction disc	1													
37	M3-151 ⁽¹⁾	Friction plate	2													
38	M3-152 ⁽¹⁾	Ratcher disc	1													
39	M3-154 ⁽¹⁾	Bushing	1													
40	M3-115 ⁽¹⁾	Hand wheel	1													
41	M3-159	Wheel stopper	1													
42	M3-167	Wheel stopper pin	1													
43	M3-199	Split pin	1													
44	M3-171	Wheel cover assembly	1													
45	M3-182	Nut	3													
46	M3-187	Spring washer	3													
47	M3-841	Load chain	1													
48	M3-842	Hand chain	1				—									
49	M3-931	Warning tag	1													
50	M3-045	Chain stopper link	1													
51	M3-164	End pin	1													
52	M3-197	Split pin	1													
53	M3-176	Cross guide	1													

Poznámka: (1) Při objednávce náhradních dílů použijte symbol M3B místo M3 pro typy s nosností 2,5 t, 5 t a vyšší, aby nedošlo k záměně.

(2) Pružiny západky A a B se musí používat jako sestava.

(3) Číslo ve sloupci Nosnost (W.L.L.) označuje počet dílů pro jeden kladkostroj.

Poznámka: U modelu kladkostroje 20 t je počet všech součástí ve sloupci Počet v kladkostroji zdvojnásoben.

(Tento model je sestaven ze dvou samostatných kladkostrojů)

Fig. No.	Part No.	Part name	No. per hoist	WLL(t)					
				3	5	7,5	10	15	20
54	M3-001A	Top hook set	1						
55	M3-001	Top hook	1	_____					
	M3-001	Top hook assembly	1	_____				_____	
56	M3-072	Hook latch assembly	1						
57	M3-051	Idle sheave assembly	⁽³⁾	_____		1	1	2	3
58	M3-053	Shaft assembly	1	_____				_____	
59A	M3-011	Top yoke A	1	_____				_____	
	M3-016	Top yoke A	1	_____					
59B	M3-012	Top yoke B	1	_____				_____	
	M3-017	Top yoke B	1	_____					
60	M3-081	Socket bolt	⁽³⁾	_____		3	1	_____	
61	M3-082	Lever nut	⁽³⁾	_____		3	1	_____	
—	M3-086	Socket bolt	2	_____					
—	M3-087	U nut	2	_____					
62	M3-010	Top suspension shaft	2	_____					
63	M3-011	Top yoke	2	_____					
64	M3-012	Top plate A assembly	⁽³⁾	_____					
—	M3-014	Top plate B	1	_____					
65	M3-018	Guide	⁽³⁾	_____					
66	M3-019	Stay bolt	2	_____					
—	M3-043	Top plate	1	_____					
67	M3-053	Top shaft	1	_____					
68	M2-056	Key plate	2	_____					
—	M3-066	Collar	2	_____					
70	M3-083	Socket bolt	4	_____					
71	M3-084	Nut	4	_____					
72	M3-085	Nut	4	_____					
73	M3-087	Spring washer	4	_____					
74	M3-088	Spring washer	4	_____					
75	M3-089	Spring washer	4	_____					
76	*	Suspender for TSP & TSG	1	_____					
77	M3-021A	Bottom hook set	1						
78	M3-021	Bottom hook	1	_____					
	M3-021	Bottom hook assembly	1					_____	
80	M3-072	Hook latch assembly	1						
81	M3-051	Idle sheave assembly	⁽³⁾	1	1			3	4
	M3-052	Idle sheave assembly	2	_____					
82	M3-053	Shaft assembly	1					_____	
	M3-054	Bottom shaft assembly	1	_____					
83	M3-031	Bottom yoke	2					_____	
84	M3-081	Socket bolt	⁽³⁾	2	3	2		_____	

* Viz seznam součástí pojezdu.

Fig. No.	Part No.	Part name	No. per hoist	WLL(t)					
				3	5	7,5	10	15	20
84	M3-088	Socket bolt	2						
85	M3-082	Lever nut	(3)	2	3	2			
	M3-087	U nut	1						
86	M3-018	Guide	(3)				6	8	
87	M3-026	Hook Support	2						
88	M3-030	Bottom yoke	1						
89	M3-034	Bottom plate A	(3)				1	2	
90	M3-035	Bottom plate B	1						
91	M3-036	Bottom plate C	1						
92	M3-038	Stay-bolt	4						
93	M3-039	Collar A	2						
94	M3-040	Collar B	4						
95	M3-054	Bottom shaft	1						
96	M2-056	Key plate	2						
97	M3-058	Washer A	2						
98	M3-066	Collar	4						
99	M3-069	Name plate A with rivets	1						
100	M3-083	Socket bolt	4						
101	M3-085	Nut	8						
102	M3-087	Spring washer	4						
103	M3-088	Spring washer	8						
104	M3-091	Tongued washer	4						
105	M3-092	Bolt	4						
106	M3-041	Chain pin	1						
107	M3-049	Slotted nut	1						
108	M3-085	Split pin	1						
	M3-097	Split pin	1						
109	M3-800 ⁽¹⁾	Name plate B with rivets	(3)	1	1	1	1	1	2
110	M3-841	Load chain	1						
111	M3-842	Hand chain	(3)	1	1	1	1	2	
112	M3-931	Warning tag	(3)	1			2		
113	L4-045	Chain stopper link	(3)	1			2		
114	M3-045	Stopper assembly	(3)				1	2	

Poznámka: (1) Při objednávce náhradních dílů použijte symbol M3B místo M3 pro typy 2,5 t, 5 t a větší, aby nedošlo k záměně.

(3) Číslo ve sloupci Nosnost (W.L.L.) označuje počet dílů pro jeden kladkostroj.

NÁHRADNÍ DÍLY PRO OMEZOVAČ PŘETÍŽENÍ

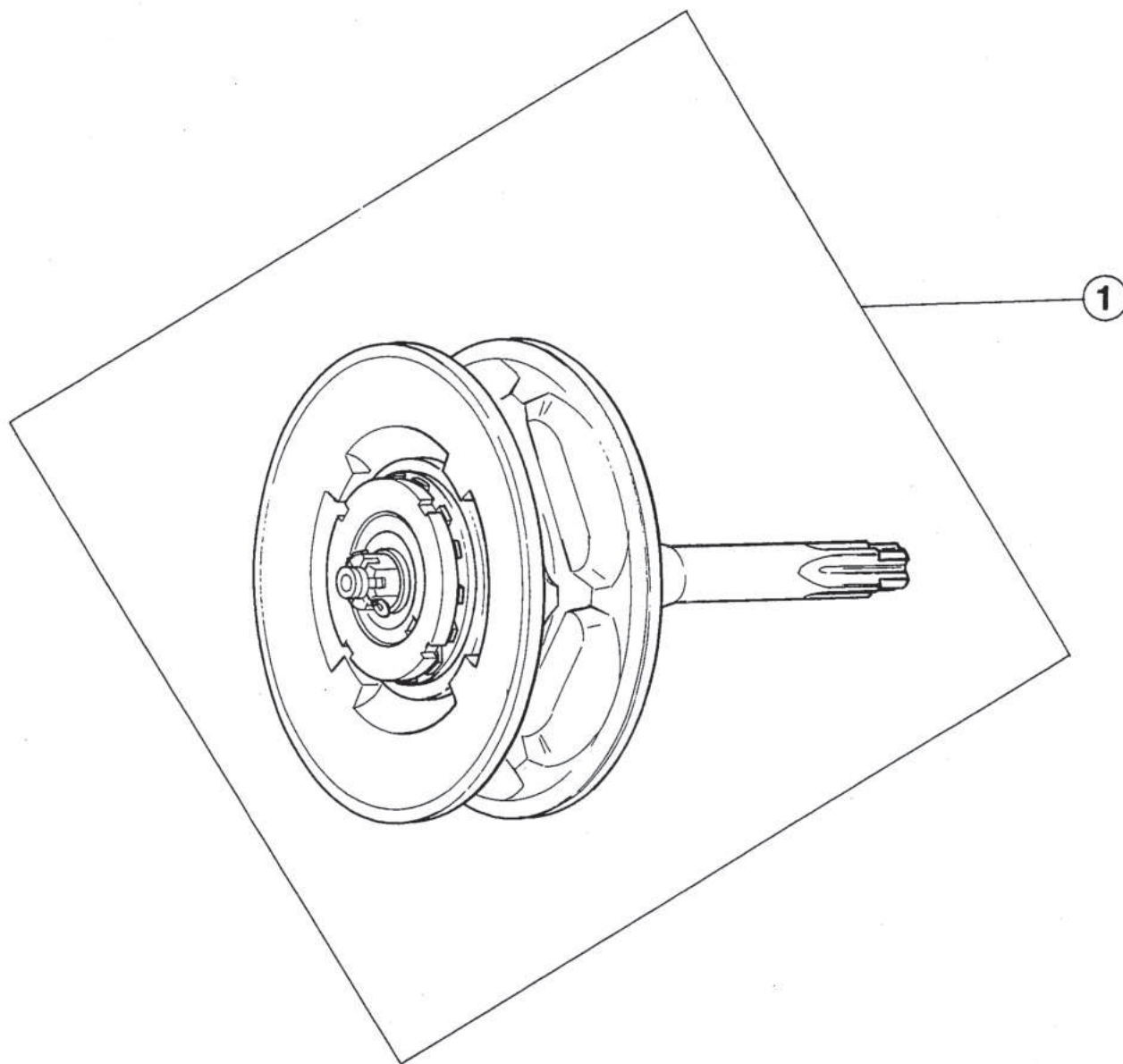

Fig. No.	Part No.	Part name	No. per hoist	WLL (t)				
				0,5	1	1,5 3	2	2,5, 10 5, 15 7,5, 20
1	M3-III A ⁽¹⁾	OLL Kit	1					

Poznámka: (1) Při objednávce náhradních dílů používejte symbol M3B místo M3 pro typy 2,5 t, 5 t a větší, aby nedošlo k záměně.

Poznámka: U modelu kladkostroje 20 t je počet všech součástí ve sloupci Počet v kladkostroji zdvojnásoben. (Tento model je sestaven ze dvou samostatných kladkostrojů)



KITO EUROPE GmbH
Heerdter Lohweg 93
D- 40549 Düsseldorf
Germany

URL: <http://www.kito.net>