



Rev. 20210921



**ORIGINAL INSTRUCTIONS
KÄÄNNÖS ALKUPERÄISESTÄ KÄYTTÖOHJEESTA
ÖVERSÄTTNING AV ORIGINAL BRUKSANVISNING
TŁUMACZENIE INSTRUKCJI ORYGINALNEJ
PŘEKŁAD PŮVODNÍHO NÁVODU K POUŽITÍ
PREKLAD ORIGINÁLNEHO NÁVODU
AZ EREDETI ÚTMUTATÓ FORDÍTÁSA**

PLAIN TROLLEY & GEARED TROLLEY
TYÖNTÖSIIRTOVAUNU & KETJUSIIRTOVAUNU
HANDMANÖVRERAD BLOCKVAGN & KÄTTINGDRIVEN
BLOCKVAGN
WÓZEK JEZDNY BEZ NAPIĘDU I WÓZEK JEZDNY Z
PRZEKŁADNIĄ
POJEZDOVÁ KOČKA BEZ NÁHONU A POJEZDOVÁ
KOČKA S PŘEVODOVKOU
VOZÍK BEZ POHONU A VOZÍK S PREVODOVKOU
HAJTÁS NÉLKÜLI HALADÓMŰ ÉS ÁTTÉTELES
HALADÓMŰ

SIVA_H, SIVA_HL, SIVA_HKS, SIVA_HLKS





Read this instruction manual carefully before using the product! Incorrect handling may lead to accidents. This manual shall be retained throughout the product's life cycle.

FEATURES AND APPLICATION

This trolley series includes two different models: plain trolley & geared trolley. Geared trolley is operated by pulling the hand chain and plain trolley by pushing the suspended/lifted load. Trolleys are adjusted to fit the bottom flange of a monorail steel beam. Trolleys are assembled by attaching the equalizer pin (axle) to the side plates. They are suitable for use widely in factories, mines, docks, warehouses and engine rooms for installation of equipment as well as conveyance of goods.

SAFETY

- To be used, assembled and serviced only by competent personnel.
- To be inspected before each use for visible signs of damage.
- Overloading of the trolleys is strictly forbidden. Also lateral loading is prohibited (don't swing the load).
- Follow the specified values of the product.
- Working and/or moving under a lifted load is strictly forbidden.
- Stop operating immediately if the hand chain can't be pulled or the chain pull force exceeds normal operation – inspection should be made to see if there is anything entangled with the load. Keep the runway surfaces clean.
- Do not pull the hand chain in the position oblique to the plane of the hand wheels to prevent the chain from tangling.
- Do not drop or throw the trolleys down to the ground.
- Always ensure that the trolley cannot fall off from the end of the beam (suitable end stops).
- Never use a damaged trolley.
- Do not make any modifications to the product (no welding, grinding, unauthorized spare parts etc.).

ASSEMBLING

- Before assembling make sure that all parts of the product are compatible, same model and that there are no defects.
- Measure the length of the runway beam.
- Screw the equalizer pin (axle) into the side plates so that the side clearance between the wheel flanges and the runway beam flange is about 3~5 mm (depending on the model, dimension F). Push the trolley onto the beam flange from the end of the beam. If this is not possible, the trolley must be assembled straight over the beam's bottom flange. Make sure all four wheels contact the runway beam.
- **10 t and 20 t geared trolley:** Assemble the trolley with the required number of space washers on the equalizer pin (axle) between the trolley side plates so that there is a slight clearance (~5 mm, dimension F) on each side between the trolley's wheel flanges and the beam flange. Make sure to have the same number of washers on each side of the lifting ring so the load is centered. There must always be at least one washer on the inside and outside of each trolley side plate. The remaining washers need to be placed at the outer side of the trolley side plate opposite to the chain wheel. Finally tighten the nuts on the axle ends.
- Adjust the roll spindle(s) in the slot to fit and tighten the nut(s).
- Load the trolley (lift the load slightly in the air) and run the unit slowly along the full length of the runway to ensure compatibility and safe operation. Check that all wheels rotate smoothly.
- The lifting device is attached either straight to the eye of the equalizer pin from the hook of the lifting device or by means of a shackle.



MAINTENANCE AND PRESERVATION

- On a regular basis (at least once a year – more frequent if required by working conditions) the trolley must be thoroughly inspected by a competent person. Inspections shall be documented.
- Relevant moving parts should be lubricated regularly (e.g. gear and I-beam surface) and the bolts and nuts examined to make sure they are tightened. The product should be kept clean.
- When not in use, all trolleys, other than those permanently installed on a runway beam, should be returned to safe storage, protected from corrosion and mechanical impacts.
- Trolleys which have been dismantled in order to be removed from a runway should be checked to ensure that there are not any defects, all individual parts are the correct ones, that no substitution of components has been made and that they have been properly reassembled.
- Trolleys which are to be left in place should be parked in a position where they will not be liable to the runway end stop.
- In the case of geared trolleys, care must be taken to ensure that the operating hand chain is stored in such a way as it will not be susceptible to damage whilst in store.
- In the case of geared trolleys, care must be taken to ensure that the hanging loop of hand chain does not present a danger to persons who may be working in the area.
- In the case of trolleys which are left outdoor, they should be protected from the elements by a suitable protective cover. Do not use the trolleys in chemical environments and do not subject to severe corrosive influences (e.g. acids).

SPECIFICATIONS – PLAIN TROLLEY

WLL (kg)	I-beam width (mm)	A (mm)	B (mm)	C (mm)	D (mm)	E (mm)	F (mm)	Min. curve radius (m)	Weight (kg)	Product code
500	55-220	287	198	158	12.5	40	~3	0.5	5.0	SIVA05H
500	55-305	385	198	158	12.5	40	~3	0.5	5.4	SIVA05HL
1000	58-220	300	238	183	17	31	~3	0.7	8.8	SIVA10H
1000	58-305	388	238	183	17	31	~3	0.7	9.3	SIVA10HL
2000	66-220	304	277	208	20	31	~3	0.9	14.0	SIVA20H
2000	66-305	405	277	208	20	31	~3	0.9	14.8	SIVA20HL
3000	74-220	328	324	249	26	31	~3	1.2	23	SIVA30H
3000	74-305	429	324	249	26	31	~3	1.2	24.1	SIVA30HL
5000	90-220	359	373	296.5	28	40	~5	1.0	40.0	SIVA50H
5000	90-305	435	373	296.5	28	40	~5	1.0	41.1	SIVA50HL

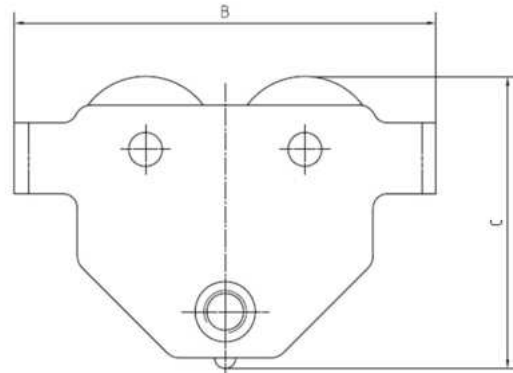
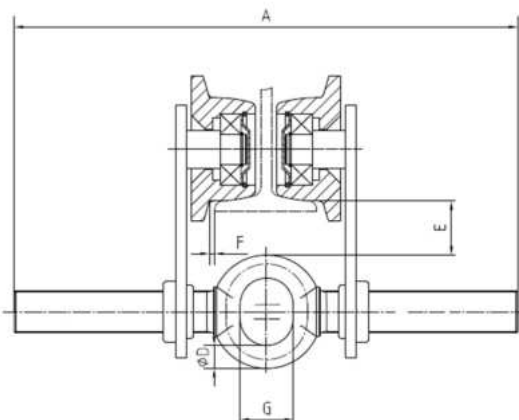



SPECIFICATIONS – GEARED TROLLEY

WLL (kg)	I-beam width (mm)	A (mm)	B (mm)	C (mm)	D (mm)	E (mm)	F (mm)	G (mm)	Min. curve radius (m)	Weight (kg)	Product code
500	50-220	352.5	198	158	12.5	40	~3	25	0.5	8.5	SIVA05HKS
500	50-305	437.5	198	158	12.5	40	~3	25	0.5	8.9	SIVA05HLKS
1000	58-220	353.5	238	183	17	31	~3	29	0.7	12.5	SIVA10HKS
1000	58-305	438.5	238	183	17	31	~3	29	0.7	13	SIVA10HLKS
2000	66-220	362	277	208	20	31	~3	36	0.9	17	SIVA20HKS
2000	66-305	447	277	208	20	31	~3	36	0.9	17.8	SIVA20HLKS
3000	74-220	406.5	324	249	26	31	~3	46	1.2	28	SIVA30HKS
3000	74-305	491.5	324	249	26	31	~3	46	1.2	29.1	SIVA30HLKS
5000	90-220	434.5	373	296.5	28	40	~5	52	1.0	45	SIVA50HKS
5000	90-305	519.5	373	296.5	28	40	~5	52	1.0	46.1	SIVA50HLKS
10000	125-203	487.5	455	490	82	36.5	~5	276.5	1.3	93	SIVA100HKS
20000	136-203	523	642	622	110	54	~5	319	4.7	247.5	SIVA200HKS

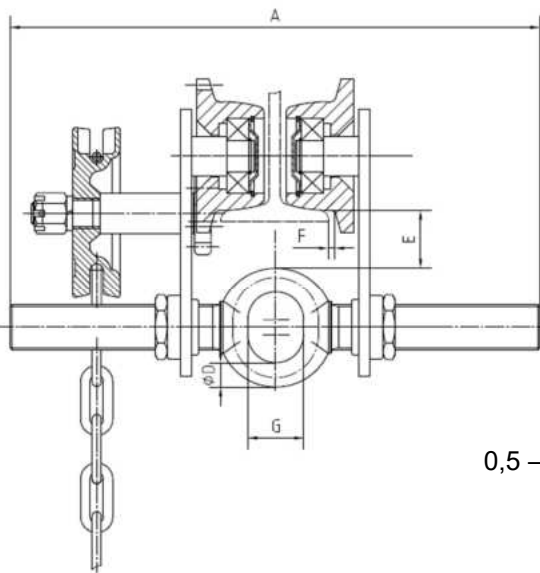

0,5 – 5 t

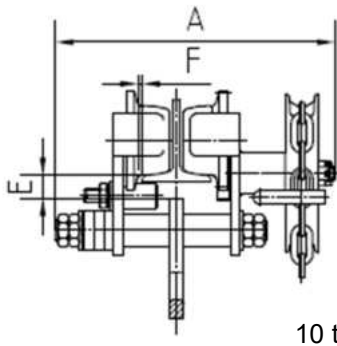
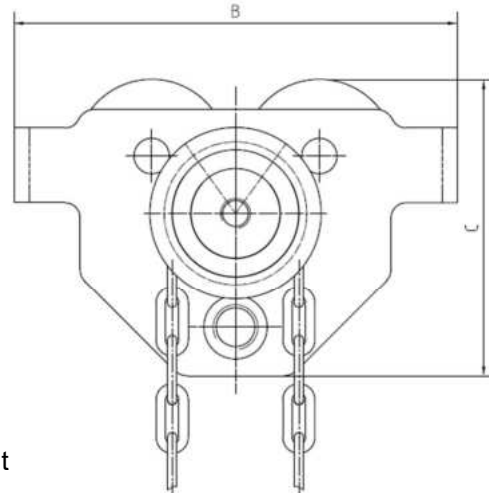

10 t

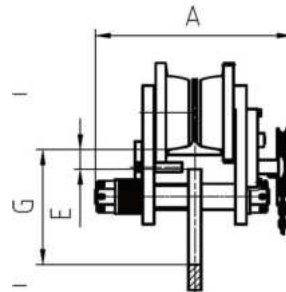
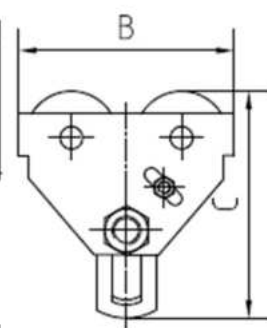

20 t

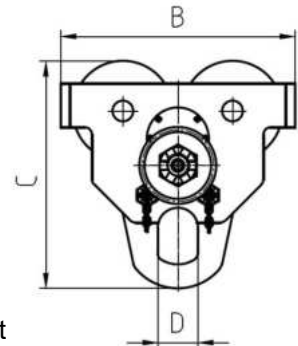



Lue tämä käyttöohje huolellisesti ennen siirtovaunun käyttöä! Väärinkäyttö voi johtaa onnettomuuksiin. Käyttöohje tulee säilyttää tuotteen koko elinkaaren ajan.

OMINAISUUDET JA KÄYTTÖKOHTTEET

Tässä siirtovaunusarjassa on kaksi vaunumallia: työntösiirtovaunu ja ketjusiirtovaunu. Ketjusiirtovaunu liikkuu käsiketjusta vetämällä, ja työntösiirtovaunua liikutetaan ripustettua/nostettua kuormaa työntämällä. Siirtovaunut säädetään teräspalkin alalaippaan sopivaksi. Siirtovaunu kootaan kiinnittämällä säätöakseli pääty-/sivulevyihin. Siirtovaunut soveltuvat käytettäväksi laajalti tehtaissa, kaivoksissa, satamissa, varastoissa ja konehuoneissa laitteiston asennukseen tai tavaroiden siirtämiseen.

TURVALLISUUS

- Käyttö, kokoonpano ja huolto tulee suorittaa vain pätevän henkilön toimesta.
- Tuote tulee tarkastaa ennen jokaista käyttöä näkyvien vaurioiden varalta.
- Siirtovaunua ei saa ylikuormittaa, myös sivuttaiskuormitus on kielletty (älä anna kuorman heilua).
- Noudata siirtovaunulle määritettyjä arvoja.
- Työskentely tai liikkuminen riippuvan kappaleen/kuorman alla on ehdottomasti kielletty.
- Lopeta työskentely välittömästi, jos käsiketju ei liiku tai sen vetämiseen vaadittava voima kasvaa normaalista, siirtovaunu ja kulkurata tulee tarkastaa mahdollisten kuorman liikkumista haittaavien esteiden tai sotkeutumisten varalta. Huolehdi, että kulkuradan pinnat ovat puhtaat.
- Älä vedä käsiketjua vinossa asennossa käsiketjupyörään nähden.
- Siirtovaunuja ei saa pudottaa tai heittää maahan.
- Varmista aina, ettei siirtovaunu pääse putoamaan palkin päästä (asianmukaiset päätypysäyttimet).
- Älä koskaan käytä viallista siirtovaunua.
- Älä tee siirtovaunuun minkäänlaisia muutostöitä (ei hitsausta, hiomista, luvattomia varaosia tms.).

KOKOONPANO

- Ennen kokoamista varmista, että kaikki osat ovat yhteensopivia ja samaa mallia eikä niissä ole vaurioita.
- Mittaa kulkupalkin leveys.
- Kierrä säätöakseli paikalleen siirtovaunun sivulevyihin niin, että pyörien laippojen ja kulkupalkin laipan välinen sivuttaisvälitys on noin 3~5 mm (mallista riippuen, mitta F). Työnnä vaunu palkkiin palkin toisesta päästä. Jos tämä ei kuitenkaan ole mahdollista, on vaunu koottava suoraan palkin alalaipan päälle. Varmista, että kaikki neljä pyörää koskettavat palkkia.
- **Ketjusiirtovaunut 10 t ja 20 t:** Kokoa vaunu lisäämällä tarvittava määrä aluslevyjä säätöakselille vaunun sivulevyjen väliin niin, että pyörien laippojen ja palkin laipan väliin jää kummallekin puolelle pieni välys (~5 mm, mitta F). Varmista, että ripustus-/nostorenkkaan kummallakin puolella on sama määrä aluslevyjä, jotta kuorma on keskitetty. Molempien sivulevyjen sisä- ja ulkopuolella on aina oltava vähintään yksi aluslevy. Loput aluslevyt on sijoitettava vaunun sivulevyn ulkopuolelle ketjupyörää vastapäätä. Kiristä lopuksi mutterit akselin päissä.
- Sääädä rullatappi/-tapit hahlo(i)ssa sopivaksi ja kiristä mutteri(t).
- Kuormaa siirtovaunu (nosta taakkaa hieman ilmaan siirtovaunun varaan) ja varmista siirtovaunun ja palkin yhteensopivuus sekä vaunun turvallinen toiminta liikuttamalla vaunua hitaasti koko kulkupalkin matkalla. Katso, että kaikki pyörät pyörivät sujuvasti.
- Nostimen (taljan tms.) kiinnitys tapahtuu joko suoraan vaunun säätöakselin silmukkaan nostimen koukusta tai sakkelin avulla.



HUOLTOTOIMENPITEET JA SÄILYTYS

- Siirtovaunu tulee tarkastaa perusteellisesti säännöllisin väliajoin (vähintään kerran vuodessa – useammin, jos työolot sitä edellyttävät) pätevän henkilön toimesta. Tarkastukset tulee dokumentoida.
- Olennaiset liikkuvat osat on voideltava säännöllisesti (esim. hammasratasto ja palkin kulkupinta) ja myös pulttien ja mutterien kireys tulee tarkistaa. Tuote on pidettävä puhtaana.
- Siirtovaunut, jotka eivät ole pysyvässä käytössä, tulee säilyttää turvallisessa paikassa suojattuna korroosiolta sekä mekaanisilta iskuilta.
- Vaunut, jotka ovat purettu säilytykseen, tulee tarkastaa vaurioiden varalta sekä varmistaa, että kaikki osat ovat tallella ja ne ovat samaa alkuperäistä tyyppiä ja mallia.
- Ketjusiirtovaunujen säilytyksessä pitää huomioida erityisesti, ettei ketju altistu mahdollisille vaurioille millään tavalla.
- Siirtovaunut, joita säilytetään kiinni palkissa, tulee sijoittaa niin, etteivät ne ole alttiina kulkuradan päätepisteelle.
- Käytössä olevat ketjusiirtovaunut tulee säilyttää niin, ettei roikkuva ketju aiheuta vaaraa muille työskentelyalueella oleville.
- Jos siirtovaunuja täytyy säilyttää ulkona, tulee ne suojata luonnonvoimilta asianmukaisilla suojarusteilla. Älä käytä siirtovaunuja kemiallisessa ympäristössä äläkä altista syövyttävälle aineille.

TEKNISET TIEDOT – TYÖNTÖSIIRTOVAUNU

WLL	I-palkin leveys	A	B	C	D	E	F	Min. kaarteen säde	Paino	Tuotekoodi
(kg)	(mm)	(mm)	(mm)	(mm)	(mm)	(mm)	(mm)	(m)	(kg)	
500	55-220	287	198	158	12.5	40	~3	0.5	5.0	SIVA05H
500	55-305	385	198	158	12.5	40	~3	0.5	5.4	SIVA05HL
1000	58-220	300	238	183	17	31	~3	0.7	8.8	SIVA10H
1000	58-305	388	238	183	17	31	~3	0.7	9.3	SIVA10HL
2000	66-220	304	277	208	20	31	~3	0.9	14.0	SIVA20H
2000	66-305	405	277	208	20	31	~3	0.9	14.8	SIVA20HL
3000	74-220	328	324	249	26	31	~3	1.2	23	SIVA30H
3000	74-305	429	324	249	26	31	~3	1.2	24.1	SIVA30HL
5000	90-220	359	373	296.5	28	40	~5	1.0	40.0	SIVA50H
5000	90-305	435	373	296.5	28	40	~5	1.0	41.1	SIVA50HL

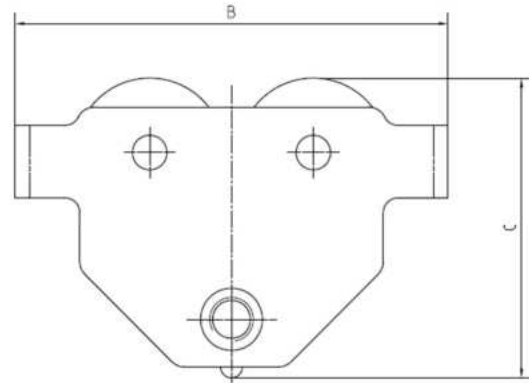
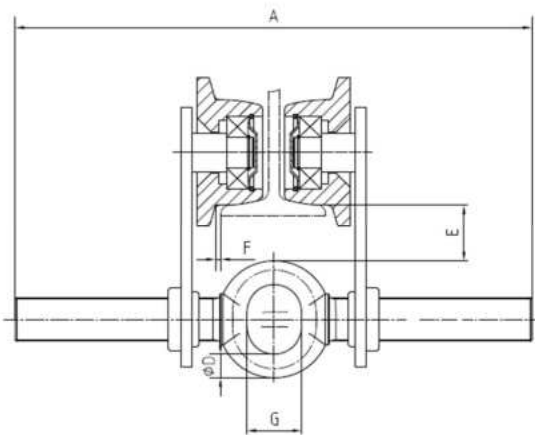



TEKNISET TIEDOT – KETJUSIIRTOVAUNU

WLL (kg)	I-palkin leveys (mm)	A (mm)	B (mm)	C (mm)	D (mm)	E (mm)	F (mm)	G (mm)	Min. kaarteen säde (m)	Paino (kg)	Tuotekoodi
500	50-220	352.5	198	158	12.5	40	~3	25	0.5	8.5	SIVA05HKS
500	50-305	437.5	198	158	12.5	40	~3	25	0.5	8.9	SIVA05HLKS
1000	58-220	353.5	238	183	17	31	~3	29	0.7	12.5	SIVA10HKS
1000	58-305	438.5	238	183	17	31	~3	29	0.7	13	SIVA10HLKS
2000	66-220	362	277	208	20	31	~3	36	0.9	17	SIVA20HKS
2000	66-305	447	277	208	20	31	~3	36	0.9	17.8	SIVA20HLKS
3000	74-220	406.5	324	249	26	31	~3	46	1.2	28	SIVA30HKS
3000	74-305	491.5	324	249	26	31	~3	46	1.2	29.1	SIVA30HLKS
5000	90-220	434.5	373	296.5	28	40	~5	52	1.0	45	SIVA50HKS
5000	90-305	519.5	373	296.5	28	40	~5	52	1.0	46.1	SIVA50HLKS
10000	125-203	487.5	455	490	82	36.5	~5	276.5	1.3	93	SIVA100HKS
20000	136-203	523	642	622	110	54	~5	319	4.7	247.5	SIVA200HKS

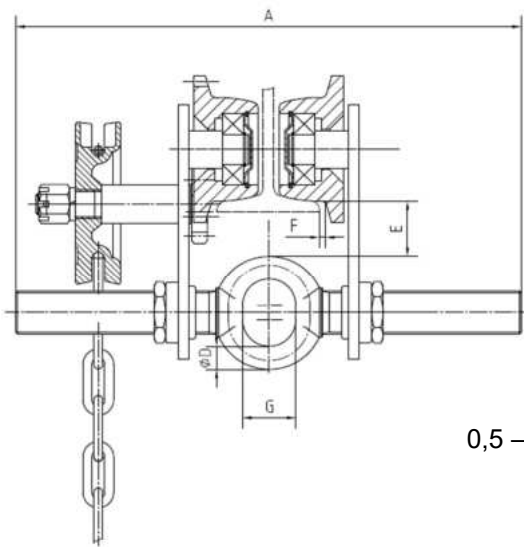

0,5 – 5 t

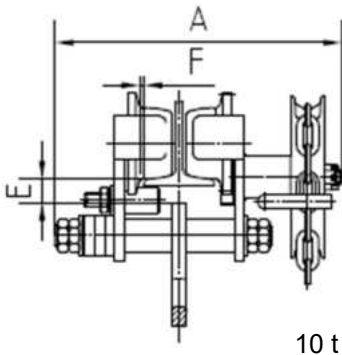
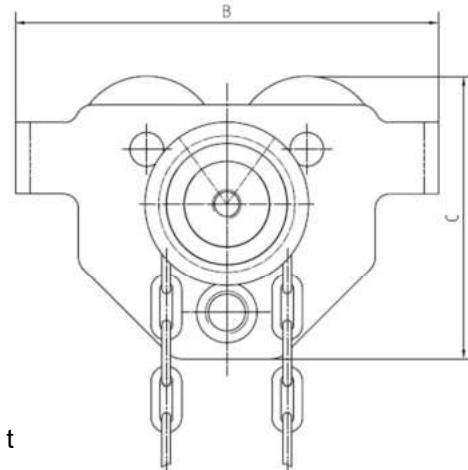

10 t

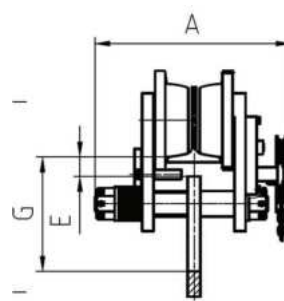
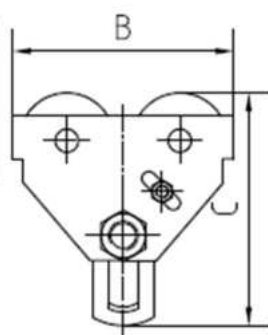

20 t

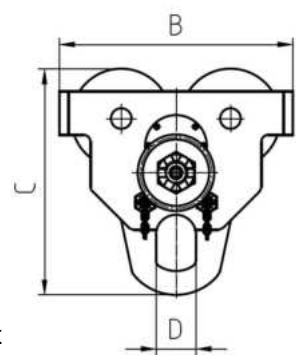

Läs denna bruksanvisning noga innan du använder blockvagnen! Felaktig användning kan leda till olyckor. Denna bruksanvisning måste bevaras under produktens livscykel.



EGENSKAPER OCH ANVÄNDNINGSSOMRÅDEN

Det finns två modeller i denna blockvagnserie: handmanövrerad blockvagn och kättingdriven blockvagn. Den kättingdrivna blockvagnen förflyttar sig genom att man drar i en handkedja och den handmanövrerade blockvagnen förflyttas genom att trycka på den upplyfta/upphängda lasten. De handmanövrerade blockvagnarna ställs in så att de passar stålbalkens nedre fläns. Den handmanövrerade blockvagnen monteras genom att fästa justeraxeln till sidoplåtarna. Dessa typer av blockvagnar används ofta inom industrier, gruvor, hamnar, lager och maskinrum för att installera utrustning eller flytta gods.

SÄKERHET

- Användning, montering och underhåll får endast utföras av en kvalificerad person.
- Produkten måste inspekteras före varje användningsgång för eventuella skador.
- Vagnen får inte överbelastas, även sidlastning är förbjuden (låt inte lasten svaja).
- Följ de angivna specifikationerna för produkten.
- Det är strängt förbjudet att arbeta eller gå under hängande last.
- Upphör med arbetet omedelbart om handkedjan inte går att röra eller den kraft som krävs för att dra den är större än normalt. Inspektera blockvagnen och skenan för eventuella hinder som kan förhindra att lasten rör sig. Håll balkbanans ytor rena.
- Dra inte i handkättingen från sidan av kättinghjulet.
- Vagnen får inte falla eller kastas i marken.
- Kontrollera alltid att blockvagnen inte kan falla från balkens ände (lämpliga ändstoppar).
- Använd aldrig en defekt blockvagn.
- Ändra inte blockvagnen på något sätt (ej svetsning, slipning, obehöriga reservdelar etc.).

MONTERING

- Innan du monterar blockvagnen bör du se till att alla delar är kompatibla, av samma modell och att de inte är skadade.
- Mät bredden på traversbalken.
- Skruva justeraxeln på plats i blockvagnens sidoplåtar så att sidoavståndet mellan hjulflänsarna och banbalkens fläns är cirka 3~5 mm (beroende på modell, mått F). Skjut blockvagnen på balken från den andra änden av balken. Om detta inte är möjligt, måste blockvagnen monteras direkt på nedre balkflänsen. Se till att alla fyra hjulen kommer i kontakt med balken.
- **10 t och 20 t kättingdriven blockvagn:** Montera vagnen med det nödvändiga antalet justerbrickor på lastaxeln mellan vagnens sidoplåtar så att det finns ett litet avstånd (~5 mm, mått F) på båda sida mellan vagnens hjulflänsar och balkflänsen. Se till att ha samma antal brickor på båda sida av lyftringen så att lasten centreras. Det måste alltid finnas minst en bricka på insidan och utsidan av båda vagnens sidoplåt. De återstående brickorna måste placeras på utsidan av vagnens sidoplåt mitt emot kedjehjulet. Dra slutligen åt muttrarna på axeländarna.
- Justera rullspindeln/spindlarna i spåret för att passa och dra åt muttern/muttrarna.
- Ladda vagnen (lyft lasten lite i luften) och flytta blockvagnen långsamt längs traversbalken för att säkerställa att blockvagnen och balken är kompatibla och att blockvagnen fungerar på ett säkert sätt. Kontrollera att alla hjul roterar smidigt.
- Lyftblocket monteras antingen direkt från lyftkroken till öglan på blockvagnens justeraxel eller med en schackel.

UNDERHÅLLSÅTGÄRDER OCH FÖRVARING



- Regelbundet (minst en gång om året – oftare om det krävs av arbetsförhållandena) måste vagnen inspekteras noggrant av en kompetent person. Inspektioner bör dokumenteras.
- Relevanta rörliga delar ska smörjas regelbundet (t.ex. kuggjul och balkens passageyta) och man bör även kontrollera att bultar och muttrar är åtdragna. Produkten ska hållas ren.
- Vagnar som inte är i kontinuerlig användning bör förvaras på en säker plats, skyddade från korrosion och mekaniskt slitage.
- Vagnar som har demonterats för förvaring måste inspekteras för skador och man måste se till att alla delar finns kvar och är av samma originaltyper och -modeller.
- Vid förvaring av kättingdrivna blockvagnar är det viktigt att se till att kedjan inte utsätts för någon skada.
- Vagnar som förvaras på balken bör placeras så att de inte ligger emot traversbalkens ändpunkt.
- Kättingdrivna blockvagnar som är i användning måste förvaras så att den hängande kedjan inte utgör någon risk för andra på arbetsplatsen.
- Om blockvagnarna måste förvaras utomhus måste de skyddas mot väderpåverkan med lämplig skyddsutrustning. Använd inte produkten i en kemisk miljö och utsätt den inte för korrosiva ämnen.

SPECIFIKATIONER – HANDMANÖVRERAD BLOCKVAGN

WLL (kg)	I-balkens mätområde (mm)	A (mm)	B (mm)	C (mm)	D (mm)	E (mm)	F (mm)	Min. kurvradie (m)	Vikt (kg)	Produktkod
500	55-220	287	198	158	12.5	40	~3	0.5	5.0	SIVA05H
500	55-305	385	198	158	12.5	40	~3	0.5	5.4	SIVA05HL
1000	58-220	300	238	183	17	31	~3	0.7	8.8	SIVA10H
1000	58-305	388	238	183	17	31	~3	0.7	9.3	SIVA10HL
2000	66-220	304	277	208	20	31	~3	0.9	14.0	SIVA20H
2000	66-305	405	277	208	20	31	~3	0.9	14.8	SIVA20HL
3000	74-220	328	324	249	26	31	~3	1.2	23	SIVA30H
3000	74-305	429	324	249	26	31	~3	1.2	24.1	SIVA30HL
5000	90-220	359	373	296.5	28	40	~5	1.0	40.0	SIVA50H
5000	90-305	435	373	296.5	28	40	~5	1.0	41.1	SIVA50HL

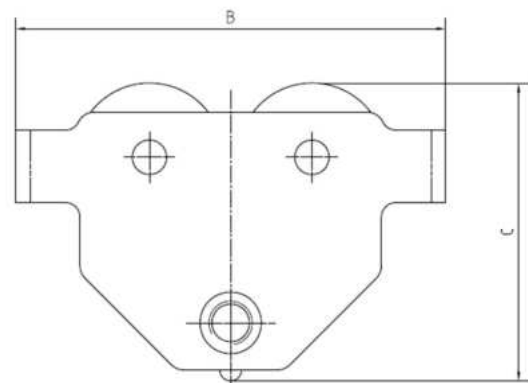
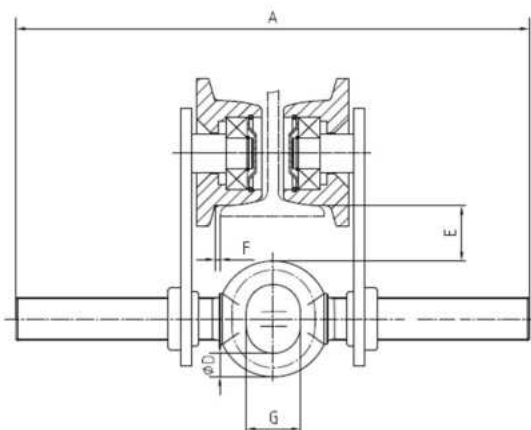



SPECIFIKATIONER – KÄTTINGDRIVEN BLOCKVAGN

WLL (kg)	I-balkens mätområde (mm)	A (mm)	B (mm)	C (mm)	D (mm)	E (mm)	F (mm)	G (mm)	Min. kurvradie (m)	Vikt (kg)	Produktkod
500	50-220	352.5	198	158	12.5	40	~3	25	0.5	8.5	SIVA05HKS
500	50-305	437.5	198	158	12.5	40	~3	25	0.5	8.9	SIVA05HLKS
1000	58-220	353.5	238	183	17	31	~3	29	0.7	12.5	SIVA10HKS
1000	58-305	438.5	238	183	17	31	~3	29	0.7	13	SIVA10HLKS
2000	66-220	362	277	208	20	31	~3	36	0.9	17	SIVA20HKS
2000	66-305	447	277	208	20	31	~3	36	0.9	17.8	SIVA20HLKS
3000	74-220	406.5	324	249	26	31	~3	46	1.2	28	SIVA30HKS
3000	74-305	491.5	324	249	26	31	~3	46	1.2	29.1	SIVA30HLKS
5000	90-220	434.5	373	296.5	28	40	~5	52	1.0	45	SIVA50HKS
5000	90-305	519.5	373	296.5	28	40	~5	52	1.0	46.1	SIVA50HLKS
10000	125-203	487.5	455	490	82	36.5	~5	276.5	1.3	93	SIVA100HKS
20000	136-203	523	642	622	110	54	~5	319	4.7	247.5	SIVA200HKS

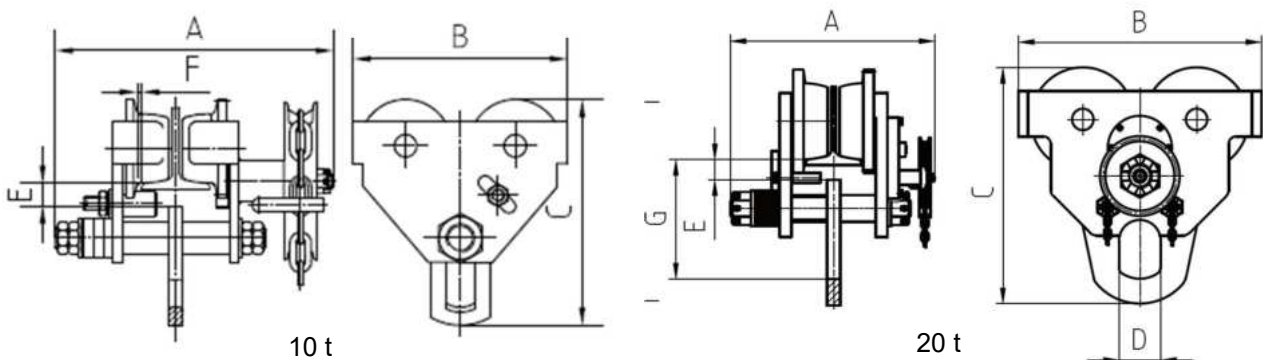
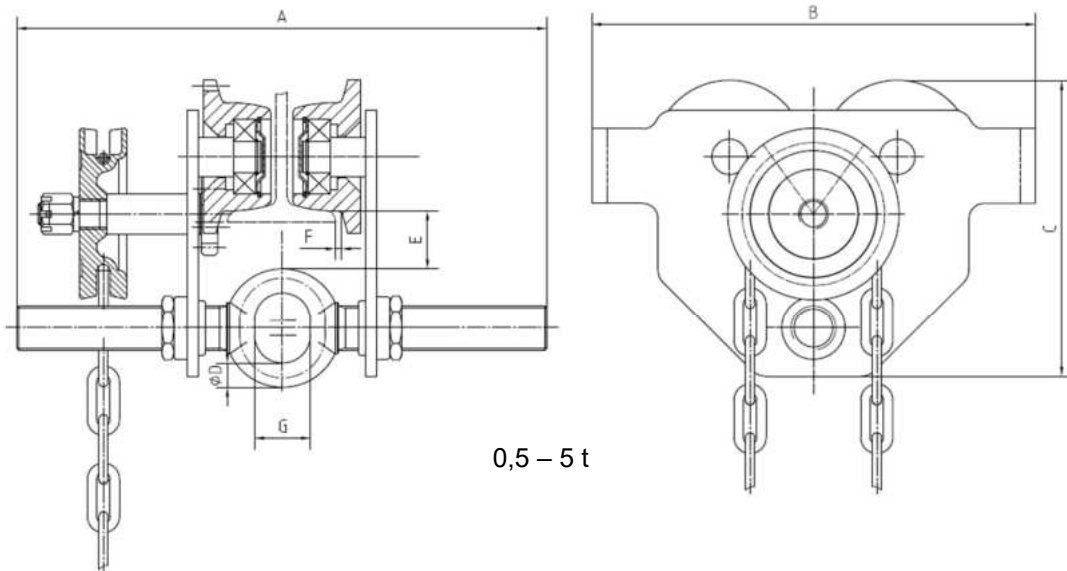



Należy dokładnie przeczytać instrukcję przed użyciem produktu! Nieodpowiednia obsługa może spowodować wypadek.

FUNKCJE I ZASTOSOWANIE

Ta seria wózków jezdnych obejmuje dwa różne modele: wózek jezdny bez napędu i wózek jezdny z przekładnią. Wózek jezdny z przekładnią obsługuje się, ciągnąc za łańcuch ręczny, a wózek jezdny bez napędu poprzez popychanie podniesionego ładunku. Wózki jezdne reguluje się w taki sposób, aby pasowały do dolnego pasa stalowej belki jednoszynowej. Wózki jezdne instaluje się poprzez przymocowanie osi regulacyjnej do ram/bloków końcowych. Nadają się one do szerokiego zastosowania w fabrykach, kopalniach, dokach, magazynach i maszynowniach do montażu urządzeń, jak również do transportu towarów.

BEZPIECZEŃSTWO

- Mogą być używane i montowane wyłącznie przez wykwalifikowany personel
- Należy je sprawdzać przed każdym użyciem pod kątem widocznych śladów uszkodzeń
- Przeciążanie wózków jezdnych jest surowo wzbronione, podobnie jak załadunek poprzecznie do wózka.
- Przestrzegać wartości podanych dla danego produktu.
- Praca i/lub przechodzenie pod uniesionym ładunkiem jest surowo wzbronione
- Jeśli łańcuch ręczny nie daje się pociągnąć lub siła potrzebna do pociągnięcia łańcucha przekracza normalną potrzebną siłę, należy natychmiast przerwać pracę, aby sprawdzić, czy coś nie zaplątało się w ładunek
- Nie należy ciągnąć łańcucha ręcznego w pozycji ukośnej do płaszczyzny kół ręcznych, aby zapobiec splątaniu się łańcucha
- Nie wolno upuszczać ani rzucać wózków jezdnych na ziemię
- Należy zawsze upewnić się, że wózek jezdny nie spadnie z końca belki
- Nigdy nie wolno używać uszkodzonego wózka jezdnyego
- Nie należy dokonywać żadnych zmian w produkcie (spawanie, szlifowanie, stosowanie własnych części zamiennych itp.)

MONTAŻ

- Przed montażem należy upewnić się, że wszystkie części produktu są kompatybilne z modelem i że nie ma żadnych wad
- Należy zmierzyć długość belki jezdnej
- Wkręcić oś regulującą w bloki końcowe w taki sposób, aby odległość kołnierzy kół była większa o 3–5 mm od szerokości belki jezdnej. Wepchnąć wózek jezdny na półkę belki od końca belki. Jeśli nie jest to możliwe, wózek musi być zamontowany bezpośrednio nad półką belki,
- **Wózek z przekładnią 10 t i 20 t:** Zmontować wózek z wymaganą liczbą podkładek przestrzennych na sworzniu wyrównawczym (osi) pomiędzy płytami bocznymi wózka tak, aby istniał niewielki luz (~5 mm, wym. F) z każdej strony pomiędzy kołnierzami kół wózka a kołnierzem belki. Upewnij się, że po każdej stronie pierścienia podnoszącego znajduje się taka sama liczba podkładek, aby ładunek był wyśrodkowany. Zawsze musi być co najmniej jedna podkładka na wewnętrznej i zewnętrznej stronie każdej płyty bocznej wózka. Pozostałe podkładki należy umieścić po zewnętrznej stronie płyty bocznej wózka, po stronie przeciwnej do koła łańcuchowego. Na koniec należy dokręcić nakrętki na końcach osi.
- Wyregulować trzpień (trzpienie) rolki w gnieździe, aby pasowały i dokręcić nakrętkę (nakrętki).
- W celu zapewnienia kompatybilności i bezpiecznej pracy należy lekko podnieść obciążenie równe maksymalnemu bezpiecznemu obciążeniu robocznemu w powietrze i przesunąć urządzenie powoli wzdłuż całej długości belki jezdnej
- Urządzenie do podnoszenia jest przymocowane albo bezpośrednio do ucha osi regulacyjnej haka urządzenia do podnoszenia, albo za pomocą szekli

Haklift Oy

Asessorinkatu 3-7
20780 Kaarina, Finland
Tel. +358 2 511 5511
sales@haklift.com
www.haklift.com



KONSERWACJA I ZABEZPIECZENIE

- Wózki jezdne powinny być regularnie kontrolowane przez wykwalifikowany personel pod kątem wszelkich oznak uszkodzeń
- Łożyska, przekładnię i powierzchnię belki dwuteowej należy regularnie smarować, a śruby i nakrętki badać w celu upewnienia się, że są dokręcone
- Gdy wózki jezdne nie są używane, wszystkie wózki, oprócz tych zainstalowanych na stałe na belce jezdnej, należy schować z powrotem w bezpiecznym magazynie i zabezpieczyć przed korozją i uderzeniami mechanicznymi
- Wózki jezdne, które zostały rozmontowane w celu zdjęcia z belki jezdnej, należy sprawdzić, aby upewnić się, że nie mają żadnych usterek, że wszystkie poszczególne części są prawidłowe, że nie dokonano wymiany części i że zostały prawidłowo zmontowane ponownie
- Wózki jezdne, które mają zostać na miejscu, należy umieścić w miejscu, w którym nie będą narażone na kontakt z przystankiem końcowym belki jezdnej
- W przypadku wózków jezdnych z przekładnią należy zadbać o to, aby obsługiwany łańcuch ręczny był przechowywany w taki sposób, aby nie był podatny na uszkodzenia podczas przechowywania
- W przypadku wózków jezdnych z przekładnią należy zwrócić uwagę, aby pętla wisząca łańcucha ręcznego nie stwarzała zagrożenia dla osób, które mogą pracować w danym miejscu
- W przypadku wózków jezdnych pozostawionych na zewnątrz należy je zabezpieczyć przed czynnikami atmosferycznymi za pomocą odpowiedniej pokrywy ochronnej. Nie wolno używać produktów w środowisku chemicznym i nie poddawać silnym wpływom substancji korozyjnych (np. kwasów)

SPECYFIKACJE – WÓZEK JEZDNY BEZ NAPĘDU

DOR (kg)	Szerokość belki dwuteowej (mm)	A (mm)	B (mm)	C (mm)	D (mm)	E (mm)	F (mm)	Min. promień (m)	Waga (kg)	Kod produktu
500	55–220	287	198	158	12,5	40	~3	0,5	5,0	SIVA05H
500	55–305	385	198	158	12,5	40	~3	0,5	5,4	SIVA05HL
1000	58–220	300	238	183	17	31	~3	0,7	8,8	SIVA10H
1000	58–305	388	238	183	17	31	~3	0,7	9,3	SIVA10HL
2000	66–220	304	277	208	20	31	~3	0,9	14,0	SIVA20H
2000	66–305	405	277	208	20	31	~3	0,9	14,8	SIVA20HL
3000	74–220	328	324	249	26	31	~3	1,2	23	SIVA30H
3000	74–305	429	324	249	26	31	~3	1,2	24,1	SIVA30HL
5000	90–220	359	373	296,5	28	40	~5	1,0	40,0	SIVA50H
5000	90–305	435	373	296,5	28	40	~5	1,0	41,1	SIVA50HL

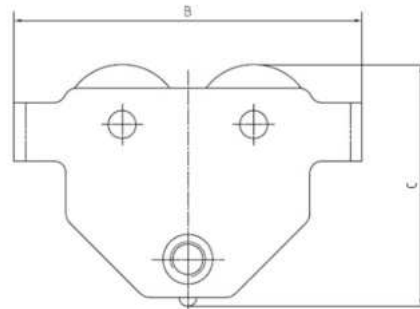
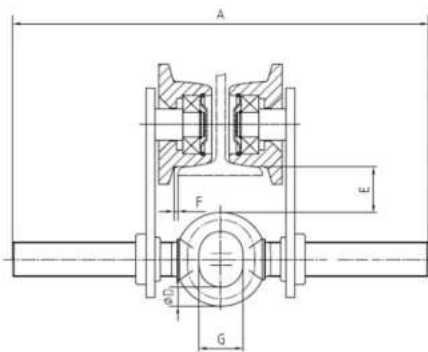



SPECYFIKACJE – WÓZEK JEZDNY Z PRZEKŁADNIĄ

DOR (kg)	Szerokość belki dwuteowej (mm)	A (mm)	B (mm)	C (mm)	D (mm)	E (mm)	F (mm)	G (mm)	Min. promień (m)	Waga (kg)	Kod produktu
500	50-220	352,5	198	158	12,5	40	~3	25	0,5	8,5	SIVA05HKS
500	50-305	437,5	198	158	12,5	40	~3	25	0,5	8,9	SIVA05HLKS
1000	58-220	353,5	238	183	17	31	~3	29	0,7	12,5	SIVA10HKS
1000	58-305	438,5	238	183	17	31	~3	29	0,7	13	SIVA10HLKS
2000	66-220	362	277	208	20	31	~3	36	0,9	17	SIVA20HKS
2000	66-305	447	277	208	20	31	~3	36	0,9	17,8	SIVA20HLKS
3000	74-220	406,5	324	249	26	31	~3	46	1,2	28	SIVA30HKS
3000	74-305	491,5	324	249	26	31	~3	46	1,2	29,1	SIVA30HLKS
5000	90-220	434,5	373	296,5	28	40	~5	52	1,0	45	SIVA50HKS
5000	90-305	519,5	373	296,5	28	40	~5	52	1,0	46,1	SIVA50HLKS
10000	125-203	487,5	455	490	82	36,5	~5	276,5	1,3	93	SIVA100HKS
20000	136-203	523	642	622	110	54	~5	319	4,7	247,5	SIVA200HKS

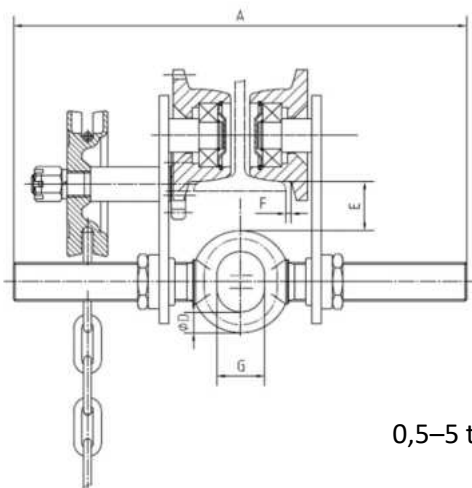

0,5-5 t

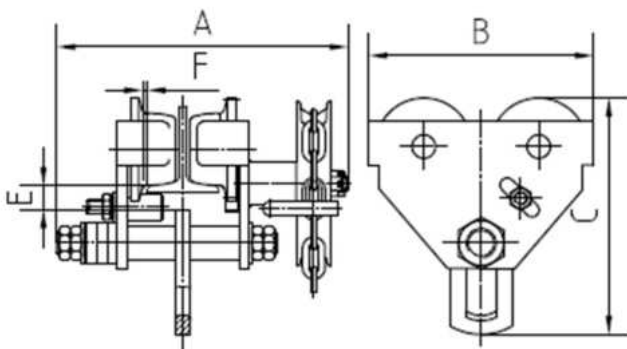
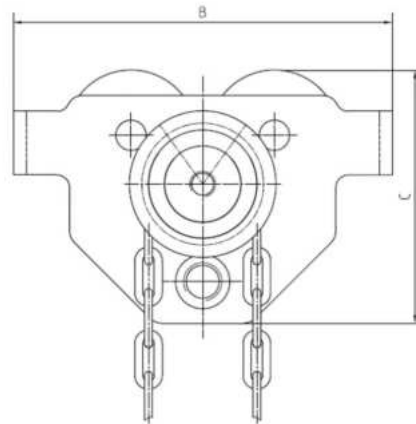

10 t

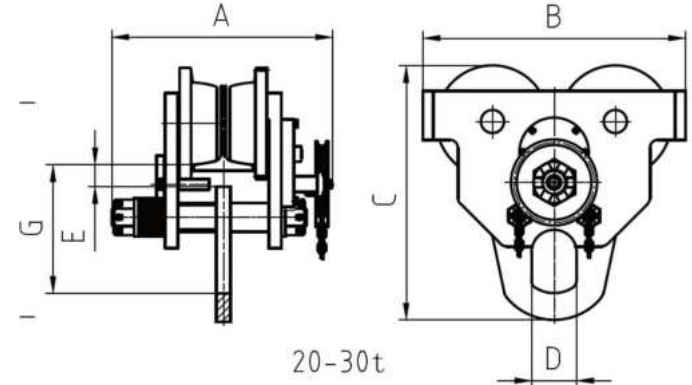

20-30t



Před použitím výrobku si pozorně přečtěte návod k použití! Nesprávné použití může způsobit nehodu.

FUNKCE A VYUŽITÍ

Tato řada pojezdových koček zahrnuje dva různé modely – pojezdovou kočku bez náhonu a pojezdovou kočku s převodovkou. Pojezdová kočka s převodovkou je ovládána tažením za ruční řetěz a pojezdová kočka bez náhonu je ovládána tlačáním zvednutého nákladu. Pojezdové kočky lze nastavit tak, aby seděly na spodním pásu jednokolejového ocelového nosníku. Pojezdové kočky lze namontovat upevněním regulační osy na rámu/koncových nosnících. Pojezdové kočky mají široké použití v továrnách, dolech, docích, skladech a strojovnách a používají se pro montáž zařízení, jak i pro převážení nákladu.

BEZPEČNOST

- Výrobek mohou používat a montovat výhradně odborně způsobilé osoby
- Před každým použitím zkontrolujte výrobek z hlediska viditelných poškození
- Je přísně zakázáno přetěžovat pojezdové kočky nebo umísťovat náklad příčně k pojezdové kočce.
- Dodržujte hodnoty uvedené u příslušného výrobku.
- Práce a/nebo procházení pod zvednutým nákladem jsou přísně zakázané
- Pokud nelze zatáhnout za ruční řetěz, nebo za něj lze zatáhnout pouze větší silou než běžně, okamžitě přerušete práci a zkontrolujte, zda se něco nezapletlo do nákladu
- Netahejte za ruční řetěz diagonálně vzhledem k rovině ručních kol, aby se řetěz nezamotal
- Vyvarujte se upuštění nebo házení pojezdové kočky na podlahu
- Vždy se ujistěte, že pojezdová kočka nespadne dolů z konce nosníku
- Nikdy nepoužívejte poškozenou pojezdovou kočku
- Výrobek nijak neupravujte (svařování, broušení, používání vlastních náhradních dílů apod.)

MONTÁŽ

- Před montáží se ujistěte, že jsou všechny části výrobku kompatibilní s modelem a že není výrobek nijak poškozen
- Změřte délku pojezdového nosníku
- Seřizovací osu našroubujte do koncových nosníků tak, aby vzdálenost mezi límci kol byla o 3-5 mm větší než šířka nosníku. Vtlačte pojezdovou kočku do police nosníku na jeho konci. Pokud to není možné, namontujte pojezdovou kočku přímo nad polici nosníku,
- **Pojezdová kočka s převodovkou 10 t a 20 t:** Sestavte pojezdovou kočku s požadovaným množstvím prostorových podložek na vyrovnávacím čepu (ose) mezi bočními stěnami pojezdové kočky tak, aby vznikla malá mezera (~5 mm, roz. F) z každé strany mezi límci kol pojezdové kočky a límcem nosníku. Ujistěte se, že je na každé straně zvedacího kroužku stejný počet podložek, aby byl náklad vycentrován. Vždy musí být použita alespoň jedna podložka na vnitřní a vnější straně každé boční strany pojezdové kočky. Ostatní podložky umístěte na vnější straně boční desky pojezdové kočky, naproti řetězového kola. Poté dotáhněte matice na koncích osy.
- Seřídte čep (čepy) válce, aby správně seděl v otvoru a dotáhněte matici (matice).
- Pro zajištění kompatibility a bezpečné práce zlehka zvedněte do vzduchu zatížení rovné maximálnímu bezpečnému pracovnímu zatížení a pomalu přesouvejte náklad podél celé délky nosníku
- Zvedací zařízení je připevněno buď přímo na ucho regulační osy háku zvedacího zařízení nebo je zajištěno pomocí třmenů



ÚDRŽBA A ZABEZPEČENÍ

- Pojezdové kočky by měly být pravidelně podrobeny kontrole odborně způsobilým personálem z hlediska všech známek poškození
- Je nutné pravidelně promazat ložiska, převodovku a povrch nosníku ve tvaru I a zkontrolovat, zda jsou šrouby a matice dotažené
- Nepoužívané pojezdové kočky musejí být kromě těch, které jsou trvale namontované na pojezdovém nosníku, uloženy zpět do bezpečného skladu a chráněny proti korozi a mechanickému poškození
- Pojezdové kočky, které byly demontovány z důvodu jejich sesazení z pojezdového nosníku, je nutné zkontrolovat a ujistit se, že nejsou nijak poškozené, všechny díly jsou správné a že nebyly žádné díly zaměněny za jiné a byly opět správně namontované
- Pojezdové kočky, které mají zůstat na místě, zajistěte tak, aby nebyly vystaveny kontaktu s koncovou částí pojezdového nosníku
- V případě pojezdových koček s převodovkou zajistěte, aby byl ruční řetěz uchovávan tak, aby se během skladování nepoškodil
- V případě pojezdových koček s převodovkou věnujte pozornost tomu, aby závěsná smyčka ručního řetězu neohrozila nikoho, kdo by pracoval na daném místě
- V případě pojezdových koček ponechaných venku je nezbytné zařízení chránit proti povětrnostním vlivům pomocí vhodného ochranného krytu. Výrobek nepoužívejte v chemickém prostředí a nevystavujte jej silnému působení korozivních látek (např. kyseliny)

SPECIFIKACE – POJEZDOVÁ KOČKA BEZ NÁHONU

Přípustné pracovní zatížení (kg)	Šířka nosníku ve tvaru I (mm)	A (mm)	B (mm)	C (mm)	D (mm)	E (mm)	F (mm)	Min. poloměr (m)	Hmotnost (kg)	Kód výrobku
500	55–220	287	198	158	12,5	40	~3	0,5	5,0	SIVA05H
500	55–305	385	198	158	12,5	40	~3	0,5	5,4	SIVA05HL
1000	58–220	300	238	183	17	31	~3	0,7	8,8	SIVA10H
1000	58–305	388	238	183	17	31	~3	0,7	9,3	SIVA10HL
2000	66–220	304	277	208	20	31	~3	0,9	14,0	SIVA20H
2000	66–305	405	277	208	20	31	~3	0,9	14,8	SIVA20HL
3000	74–220	328	324	249	26	31	~3	1,2	23	SIVA30H
3000	74–305	429	324	249	26	31	~3	1,2	24,1	SIVA30HL
5000	90–220	359	373	296,5	28	40	~5	1,0	40,0	SIVA50H
5000	90–305	435	373	296,5	28	40	~5	1,0	41,1	SIVA50HL

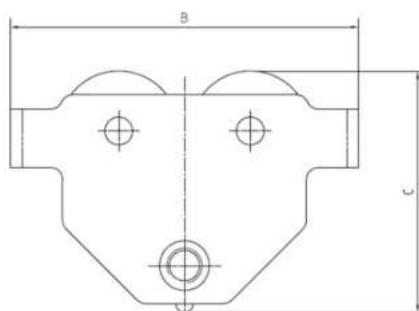
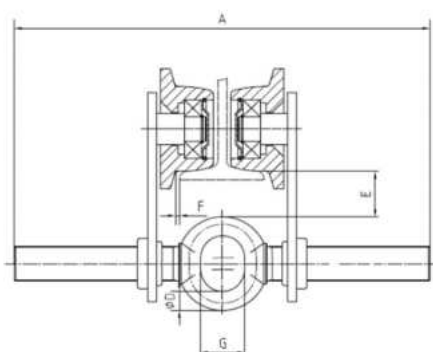



SPECIFIKACE – POJEZDOVÁ KOČKA S PŘEVODOVKOU

Přípustné pracovní zatížení (kg)	Šířka nosníku ve tvaru I (mm)	A (mm)	B (mm)	C (mm)	D (mm)	E (mm)	F (mm)	G (mm)	Min. poloměr (m)	Hmotnost (kg)	Kód výrobku
500	50–220	352,5	198	158	12,5	40	~3	25	0,5	8,5	SIVA05HKS
500	50–305	437,5	198	158	12,5	40	~3	25	0,5	8,9	SIVA05HLKS
1000	58–220	353,5	238	183	17	31	~3	29	0,7	12,5	SIVA10HKS
1000	58–305	438,5	238	183	17	31	~3	29	0,7	13	SIVA10HLKS
2000	66–220	362	277	208	20	31	~3	36	0,9	17	SIVA20HKS
2000	66–305	447	277	208	20	31	~3	36	0,9	17,8	SIVA20HLKS
3000	74–220	406,5	324	249	26	31	~3	46	1,2	28	SIVA30HKS
3000	74–305	491,5	324	249	26	31	~3	46	1,2	29,1	SIVA30HLKS
5000	90–220	434,5	373	296,5	28	40	~5	52	1,0	45	SIVA50HKS
5000	90–305	519,5	373	296,5	28	40	~5	52	1,0	46,1	SIVA50HLKS
10000	125–203	487,5	455	490	82	36,5	~5	276,5	1,3	93	SIVA100HKS
20000	136–203	523	642	622	110	54	~5	319	4,7	247,5	SIVA200HKS

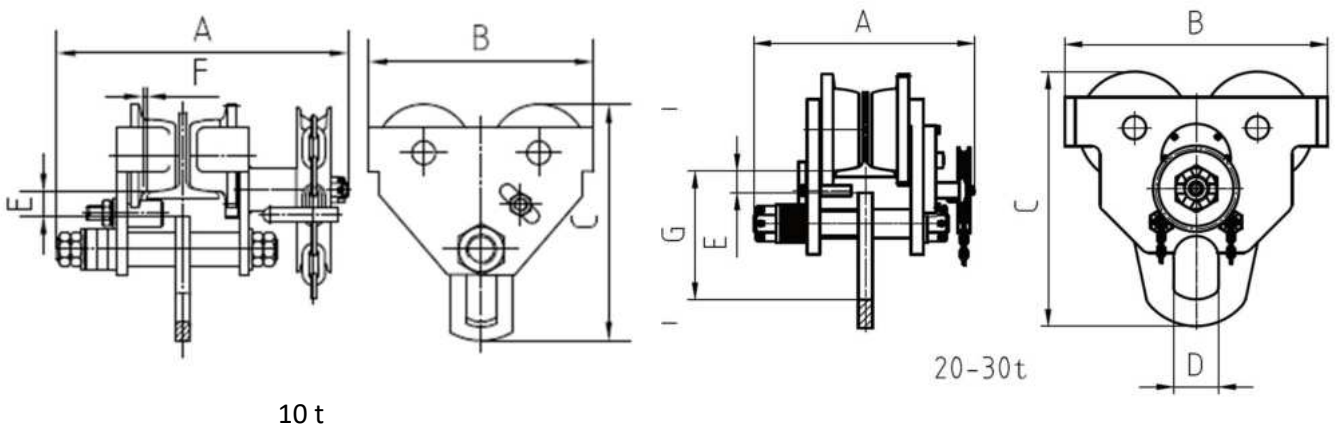
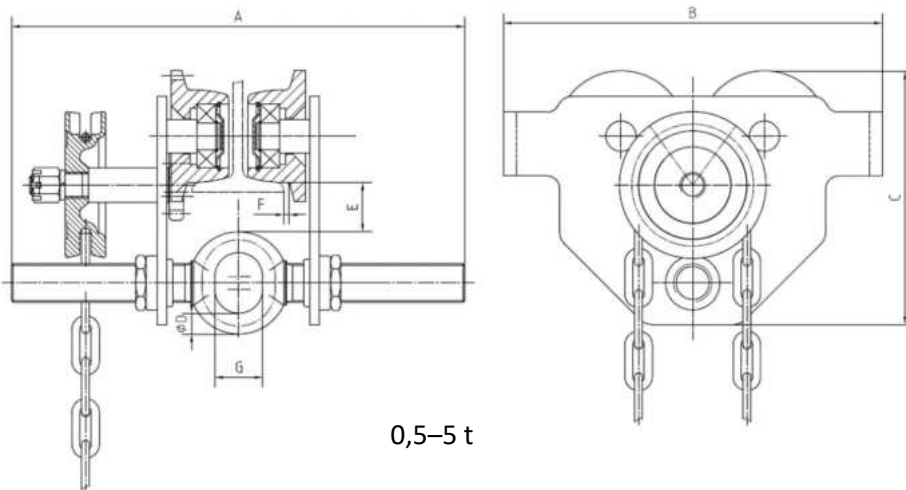



Pred použitím výrobku si pozorne prečítajte návod na použitie! Nesprávna manipulácia môže spôsobiť nehodu.

FUNKCIE A POUŽITIE

Táto séria vozíkov zahŕňa dva rôzne modely: vozík bez pohonu a vozík s prevodovkou. Vozík s prevodovkou sa ovláda ťahaním ručnej reťaze a vozík bez pohonu tlačným zdvihnutého nákladu. Vozíky sú upravené tak, aby sa prispôbili spodnému pásu oceľového jednokoľajového nosníka. Vozíky sa inštalujú pripnutím nastavovacej nápravy ku koncovým rámom/blokom. Sú vhodné na široké použitie v továrňach, baniach, dokoch, skladoch a strojovniach na montáž zariadení, ako aj na prepravu tovaru.

BEZPEČNOSŤ

- Používanie a inštaláciu smie vykonávať len kvalifikovaný personál
- Pred každým použitím sa skontrolujú na viditeľné stopy poškodenia
- Preťažovanie vozíkov je prísne zakázané, rovnako ako nakladanie priečne na vozík.
- Dodržiavajte hodnoty určené pre výrobok.
- Je prísne zakázané pracovať so zdvihnutými nákladmi a/alebo prechádzať pod nimi
- Ak sa ručná reťaz nedá tiahnuť alebo ak sila potrebná na tiahnutie reťaze presahuje normálnu požadovanú silu, okamžite prerušte prácu a skontrolujte, či sa do nákladu niečo nezaplietlo.
- Ručnú reťaz neťahajte šikmo k rovine ručných kolies, aby ste zabránili zamotaniu reťaze.
- Vozíky nepúšťajte ani nehádzte na zem.
- Vždy dbajte na to, aby vozík nespadol z konca nosníka
- Nikdy nepoužívajte poškodený vozík
- Na výrobku nevykonávajte žiadne úpravy (zváranie, brúsenie, používanie vlastných náhradných dielov atď.).

MONTÁŽ

- Pred inštaláciou sa uistite, že všetky časti výrobku sú kompatibilné s modelom a že nemajú žiadne chyby.
- Zmerajte dĺžku pojazdného nosníka
- Naskrutkujte nastavovaciu os do koncových blokov tak, aby vzdialenosť medzi prírubami kolies bola o 3-5 mm väčšia ako šírka pojazdného nosníka. Zatláčajte vozík na policu nosníka zo strany jeho konca. Ak to nie je možné, vozík musí byť namontovaný priamo nad policou nosníka.
- **Vozík s prevodovkou 10 t a 20 t:** Zostavte vozík s potrebným počtom podložiek na vyrovnávacom čape (osi) medzi bočnými doskami vozíka tak, aby bola malá vôľa (~5 mm rozm. F) na každej strane medzi prírubami kolies vozíka a prírubou nosníka. Uistite sa, že na každej strane zdvíhacieho krúžku je rovnaký počet podložiek, aby bol náklad vycentrovaný. Na vnútornej a vonkajšej strane každej bočnej dosky vozíka musí byť vždy aspoň jedna podložka. Zvyšné podložky by mali byť umiestnené na vonkajšej strane bočnej dosky vozíka, na strane oproti reťazovému kolesu. Nakoniec utiahnite matice na koncoch náprav.
- Nastavte kolík (kolíky) valčeka v hniezde tak, aby pasovali, a utiahnite maticu (matice).
- Na zabezpečenie kompatibility a bezpečnej prevádzky mierne zdvihnite náklad rovnajúce sa maximálnemu bezpečnému pracovnému zaťaženiu do vzduchu a pomaly premiestnite zariadením po celej dĺžke pojazdného nosníka.
- Zdvíhacie zariadenie je pripnuté buď priamo k uchu nastavovacieho hriadeľa háku zdvíhacieho zariadenia, alebo pomocou strmeňov.



ÚDRŽBA A ZABEZPEČENIE

- Vozíky by mali byť pravidelne kontrolované kvalifikovaným personálom, aby sa zistili akékoľvek stopy poškodenia
- Ložiská, prevodovka a povrch I-nosníka by sa mali pravidelne mazať a skrutky a matice by sa mali kontrolovať, či sú pevne dotiahnuté.
- Keď sa vozíky nepoužívajú, všetky vozíky okrem tých, ktoré sú trvalo nainštalované na nosníku, sa musia odložiť do bezpečného skladu a chrániť pred koróziou a mechanickým nárazom.
- Vozíky, ktoré boli demontované z nosníkov, sa musia skontrolovať, aby sa zabezpečilo, že nemajú žiadne chyby, že všetky jednotlivé časti sú správne, že žiadne časti neboli vymenené a že boli správne zmontované.
- Vozíky, ktoré sa majú ponechať na mieste, sa umiestnia tak, aby neboli vystavené koncovému dorazu pojazdného nosníka
- V prípade vozíkov s prevodovkou by sa malo dbať na to, aby sa ručná reťaz, ktorá je ovládaná, skladovala tak, aby nebola náchylná na poškodenie počas skladovania
- Pri vozíkoch s prevodovkou sa musí dbať na to, aby závesná slučka ručnej reťaze nepredstavovala nebezpečenstvo pre osoby, ktoré môžu pracovať na danom mieste.
- Ak sú vozíky ponechané vonku, musia byť chránené pred poveternostnými vplyvmi vhodným ochranným krytom. Nepoužívajte výrobky v chemickom prostredí a nevystavujte ich pôsobeniu silných korozívnych látok (napr. kyselín)

ŠPECIFIKÁCIE – VOZÍK BEZ POHONU

WLL (kg)	Šírka I-nosníka (mm)	A (mm)	B (mm)	C (mm)	D (mm)	E (mm)	F (mm)	Minimálny polomer (m)	Hmotnosť (kg)	Kód výrobku
500	55–220	287	198	158	12,5	40	~3	0,5	5,0	SIVA05H
500	55–305	385	198	158	12,5	40	~3	0,5	5,4	SIVA05HL
1000	58–220	300	238	183	17	31	~3	0,7	8,8	SIVA10H
1000	58–305	388	238	183	17	31	~3	0,7	9,3	SIVA10HL
2000	66–220	304	277	208	20	31	~3	0,9	14,0	SIVA20H
2000	66–305	405	277	208	20	31	~3	0,9	14,8	SIVA20HL
3000	74–220	328	324	249	26	31	~3	1,2	23	SIVA30H
3000	74–305	429	324	249	26	31	~3	1,2	24,1	SIVA30HL
5000	90–220	359	373	296,5	28	40	~5	1,0	40,0	SIVA50H
5000	90–305	435	373	296,5	28	40	~5	1,0	41,1	SIVA50HL

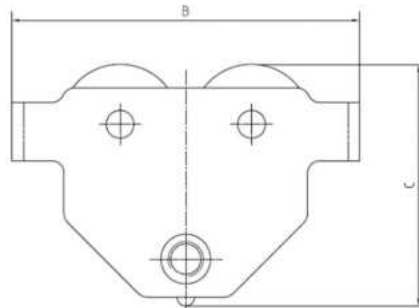
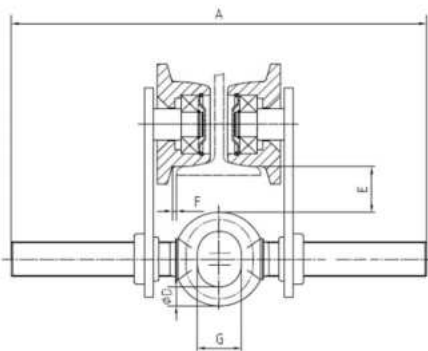



ŠPECIFIKÁCIE – VOZÍK S PREVODOVKOU

WLL (kg)	Šírka l-nosníka (mm)	A (mm)	B (mm)	C (mm)	D (mm)	E (mm)	F (mm)	G (mm)	Minimálny polomer (m)	Hmotnosť (kg)	Kód výrobku
500	50-220	352,5	198	158	12,5	40	~3	25	0,5	8,5	SIVA05HKS
500	50-305	437,5	198	158	12,5	40	~3	25	0,5	8,9	SIVA05HLKS
1000	58-220	353,5	238	183	17	31	~3	29	0,7	12,5	SIVA10HKS
1000	58-305	438,5	238	183	17	31	~3	29	0,7	13	SIVA10HLKS
2000	66-220	362	277	208	20	31	~3	36	0,9	17	SIVA20HKS
2000	66-305	447	277	208	20	31	~3	36	0,9	17,8	SIVA20HLKS
3000	74-220	406,5	324	249	26	31	~3	46	1,2	28	SIVA30HKS
3000	74-305	491,5	324	249	26	31	~3	46	1,2	29,1	SIVA30HLKS
5000	90-220	434,5	373	296,5	28	40	~5	52	1,0	45	SIVA50HKS
5000	90-305	519,5	373	296,5	28	40	~5	52	1,0	46,1	SIVA50HLKS
10000	125-203	487,5	455	490	82	36,5	~5	276,5	1,3	93	SIVA100HKS
20000	136-203	523	642	622	110	54	~5	319	4,7	247,5	SIVA200HKS

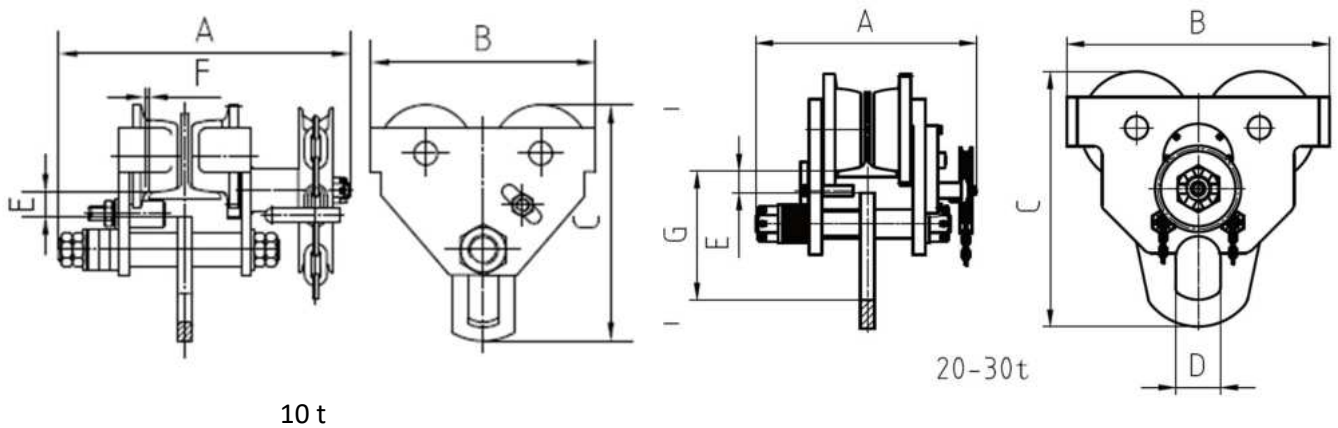
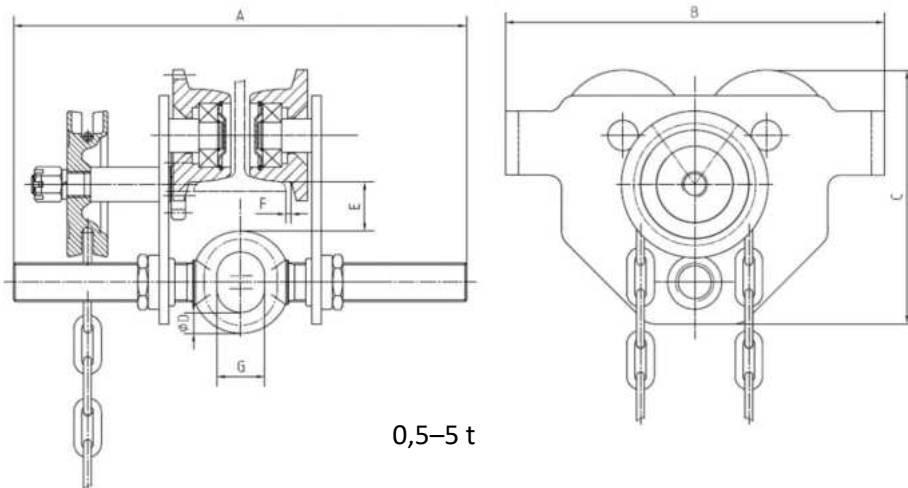



A termék használata előtt figyelmesen el kell olvasni a használati utasításokat! A helytelen kezelés balesetet okozhat.

FUNKCIÓK és FELHASZNÁLÁS

Ez a széria a haladóművek két különböző modelljéből áll: egy hajtás nélküli haladóműből és egy áttételes haladóműből. Az áttételes haladómű a kézi lánc húzásával működtethető, míg a hajtás nélküli haladómű a felemelt rakomány tolásával. A haladóműveket úgy kell beállítani, hogy illeszkedjenek az acél gerenda alsó pereméhez. A haladóművek felszerelése úgy történik, hogy a szabályozó tengelyt a végütközőkhöz/blokkolókhöz kell rögzíteni. Sokrétű felhasználásra alkalmasak gyárakban, bányákban, dokkban, raktárakban és gépcsarnokokban berendezések összeszereléséhez, valamint áruszállításhoz.

BIZTONSÁG

- Csak szakképzett személyzet használhatja és szerelheti fel őket.
- Minden használat előtt ellenőrizni kell, hogy nincsenek-e látható sérülések rajta.
- A haladóművek túlterhelése szigorúan tilos, csakúgy, mint a haladómű keresztirányú terhelése.
- Figyelembe kell venni az adott termékre megadott értékeket.
- Felemelt rakomány alatt dolgozni és/vagy átmenni szigorúan tilos.
- Ha a kézi láncot nem lehet meghúzni, vagy a lánc húzásához szükséges erő meghaladja a normálisan szükséges erőt, azonnal abba kell hagyni a munkát, és ellenőrizni, hogy semmi sem akad-e bele a rakományba.
- Nem szabad a kézi láncot, a kézi kerekek síkjához képest átlósan húzni, nehogy a lánc összegabalyodjon
- A haladóműveket nem szabad leejteni illetve ledobni őket a földre.
- Mindig ügyelni kell arra, hogy a haladómű ne essen le a gerenda végétől
- Soha sem szabad sérült haladóművet használni
- Nem szabad semmilyen változtatást végezni a terméken (hegesztés, csiszolás, saját cserealkatrészek használata stb.)

ÖSSZESZERELÉS

- Összeszerelés előtt meg kell győződni arról, hogy a termék minden alkatrésze kompatibilis a modellel, és nincs-e benne semmilyen hiba
- Az emelőgerenda hosszát meg kell mérni
- A szabályozó tengelyt a végütközőkbe kell csavarni úgy, hogy a kerék karimái közötti távolság 3-5 mm-rel nagyobb legyen, mint az emelőgerenda szélessége. A gerenda végétől rá kell tolni a haladóművet a gerenda peremére. Ha ez nem lehetséges, a haladóművet közvetlenül a gerenda pereme fölé kell felszerelni,
- **10 t és 20 t -s áttételes haladómű:** A haladóművet rá kell szerelni a szükséges számú tartó alátéttel együtt a beállító csapra (tengelyre) a haladómű oldallapjai közé úgy, hogy legyen egy kevés holtjáték a (~ 5 mm, dim. F) a haladómű kerekeinek karimái és a gerenda peremének minden oldalán. Ügyelni kell arra, hogy az emelő gyűrű mindkét oldalán ugyanannyi alátét legyen, hogy a rakomány közepén maradjon. Mindig legyen legalább egy alátét a haladómű minden oldalsó lapjának belső és külső felén. A többi alátétet a haladómű oldallapjának külső felén, a lánckerékkel ellentétes oldalon kell elhelyezni. Végül be kell csavarni az anyacsavarokat a tengely végein.
- Be kell állítani a foglalatban lévő görgőcsapot (görgőcsapokat), hogy illeszkedjenek, és be kell csavarni az anyacsavart (anyacsavarokat).
- A kompatibilitás és a biztonságos működés elérése érdekében a maximális biztonságos munkaterhelésnek megfelelő rakományt kissé fel kell emelni a levegőbe, és lassan mozgatni kell az eszközt az emelőgerenda teljes hosszán.
- Az emelőszerkezet vagy közvetlenül az emelőszerkezethez használt eszköz szabályozó tengelyének fülének horogjához van rögzítve vagy a bilincshez.

Haklift Oy

Asessorinkatu 3-7
20780 Kaarina, Finland
Tel. +358 2 511 5511
sales@haklift.com
www.haklift.com



KARBANTARTÁS ÉS MEGŐRZÉS

- A haladóműveket szakképzett személyzetnek rendszeresen ellenőriznie kell hogy látható-e rajtuk bármilyen sérülés.
- A csapágyakat, az áttételt és az I-gerenda felületét rendszeresen kenni kell, illetve a csavarokat és anyákat ellenőrizni kell, hogy megbizonyodhassunk arról, hogy meg vannak húzva.
- Amikor a haladóműveket nem használjuk, minden haladóművet, kivéve azokat, amelyek tartósan a szállítógerendára lettek szerelve, vissza kell helyezni egy biztonságos raktárba, és védeni kell őket a korróziótól és a mechanikai behatásoktól.
- Azokat a haladóműveket, amelyek szét lettek szerelve azért, hogy le lehessen szedni őket az emelőgerendáról, meg kell vizsgálni, hogy megbizonyosodjunk arról, hogy nem hibásak-e, minden egyes alkatrész megfelelő, az alkatrészeket nem cserélték-e ki, és hogy megfelelően lettek-e összeszerelve.
- A helyükön maradó haladóműveket úgy kell elhelyezni, hogy ne érintkezhessenek az emelőgerenda végűtközőjével.
- Az áttételes haladóművek esetében ügyelni kell arra, hogy a kézi lánc a tárolás során ne legyen kitéve sérüléseknek.
- Az áttételes haladóművek esetében ügyelni kell arra, hogy a kézi lánc lógó hurka ne jelentsen veszélyt az adott területen esetleg dolgozó személyekre.
- A szabadban hagyott haladóműveket megfelelő védőburkolattal kell védeni az időjárás viszontagságaitól. A termékeket nem szabad vegyi környezetben használni, és kitenni korrózió hatású anyagok (pl. savak) erős hatásának.

MŰSZAKI ADATOK - HAJTÁS NÉLKÜLI HALADÓMŰ

WLL (kg)	Az I-gerenda szélessége (mm)	A (mm)	B (mm)	C (mm)	D (mm)	E (mm)	F (mm)	Min. sugár (m)	Súly (kg)	Termékkód
500	55–220	287	198	158	12,5	40	~3	0,5	5,0	SIVA05H
500	55–305	385	198	158	12,5	40	~3	0,5	5,4	SIVA05HL
1000	58–220	300	238	183	17	31	~3	0,7	8,8	SIVA10H
1000	58–305	388	238	183	17	31	~3	0,7	9,3	SIVA10HL
2000	66–220	304	277	208	20	31	~3	0,9	14,0	SIVA20H
2000	66–305	405	277	208	20	31	~3	0,9	14,8	SIVA20HL
3000	74–220	328	324	249	26	31	~3	1,2	23	SIVA30H
3000	74–305	429	324	249	26	31	~3	1,2	24,1	SIVA30HL
5000	90–220	359	373	296,5	28	40	~5	1,0	40,0	SIVA50H
5000	90–305	435	373	296,5	28	40	~5	1,0	41,1	SIVA50HL

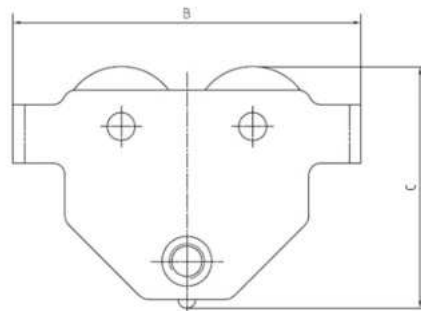
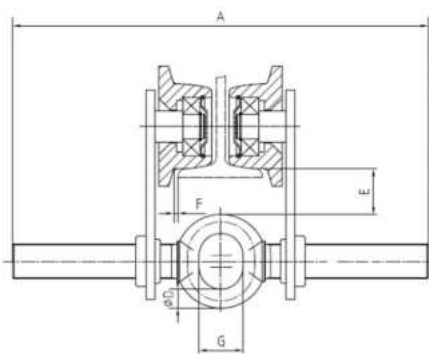



MŰSZAKI ADATOK - ÁTTÉTELES HALADÓMŰ

WLL (kg)	Az I-gerenda szélessége (mm)	A (mm)	B (mm)	C (mm)	D (mm)	E (mm)	F (mm)	G (mm)	Min. sugár (m)	Súly (kg)	Termékkód
500	50-220	352,5	198	158	12,5	40	~3	25	0,5	8,5	SIVA05HKS
500	50-305	437,5	198	158	12,5	40	~3	25	0,5	8,9	SIVA05HLKS
1000	58-220	353,5	238	183	17	31	~3	29	0,7	12,5	SIVA10HKS
1000	58-305	438,5	238	183	17	31	~3	29	0,7	13	SIVA10HLKS
2000	66-220	362	277	208	20	31	~3	36	0,9	17	SIVA20HKS
2000	66-305	447	277	208	20	31	~3	36	0,9	17,8	SIVA20HLKS
3000	74-220	406,5	324	249	26	31	~3	46	1,2	28	SIVA30HKS
3000	74-305	491,5	324	249	26	31	~3	46	1,2	29,1	SIVA30HLKS
5000	90-220	434,5	373	296,5	28	40	~5	52	1,0	45	SIVA50HKS
5000	90-305	519,5	373	296,5	28	40	~5	52	1,0	46,1	SIVA50HLKS
10000	125-203	487,5	455	490	82	36,5	~5	276,5	1,3	93	SIVA100HKS
20000	136-203	523	642	622	110	54	~5	319	4,7	247,5	SIVA200HKS

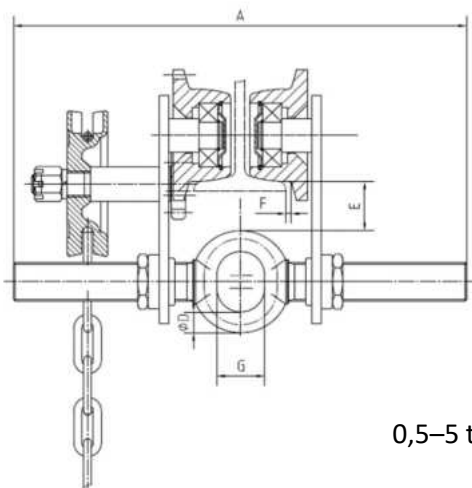

0,5-5 t

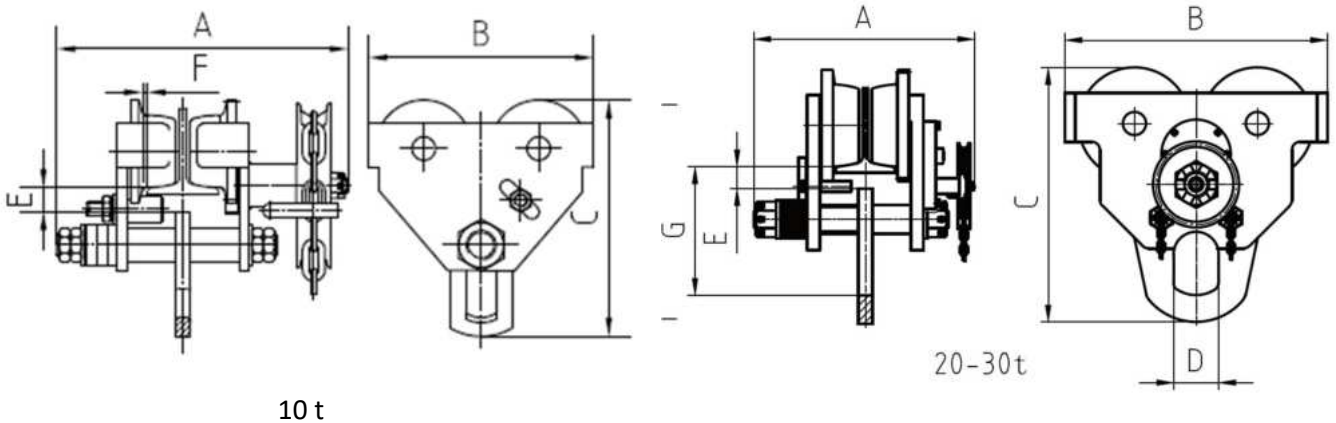

10 t

20-30t



EXPLODED VIEW & PARTS LIST | RÄJÄYTYSKUVA & OSALISTA | SPRÄNGSKISS & STYCKLISTA

PLAIN TROLLEY / TYÖNTÖSIIRTOVAUNU / HANDMANÖVRERAD BLOCKVAGN

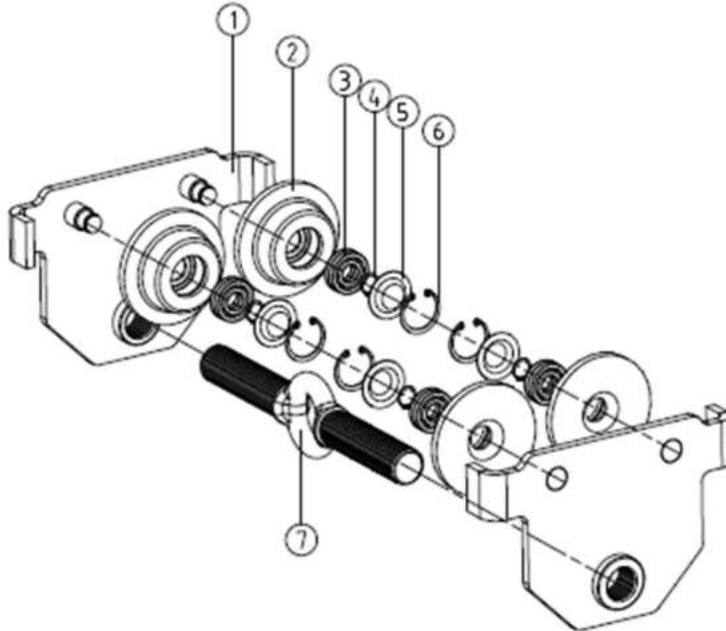

1.	Two gear case
2.	Drive wheel
3.	Bearing
4.	Axle ring
5.	Bearing ring
6.	Hole ring
7.	Equalizer pin

GEARED TROLLEY / KETJUSIIRTOVAUNU / KÄTTINGDRIVEN BLOCKVAGN

0,5 – 5 t

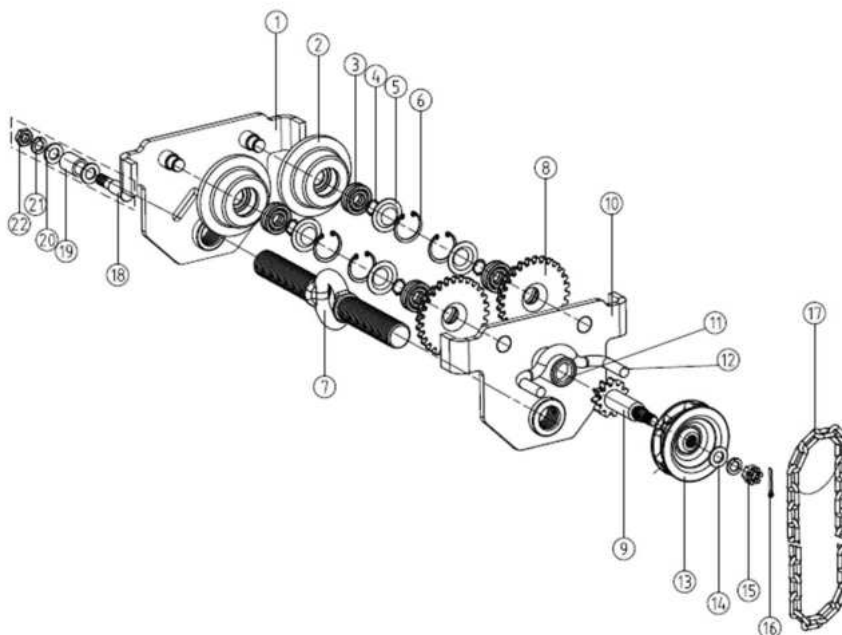

1.	Left side plate
2.	Drive wheel
3.	Bearing
4.	Axle ring
5.	Bearing ring
6.	Hole ring
7.	Equalizer pin
8.	Cogwheel
9.	Driven spindle
10.	Right side plate
11.	Copper sleeve
12.	Catch pin
13.	Chain wheel
14.	Space washer
15.	Hex castle nut
16.	Split pin
17.	Chain
18.	Roll spindle
19.	Roll sleeve
20.	Space washer
21.	Spring washer
22.	Hexagon nut



10 – 20 t

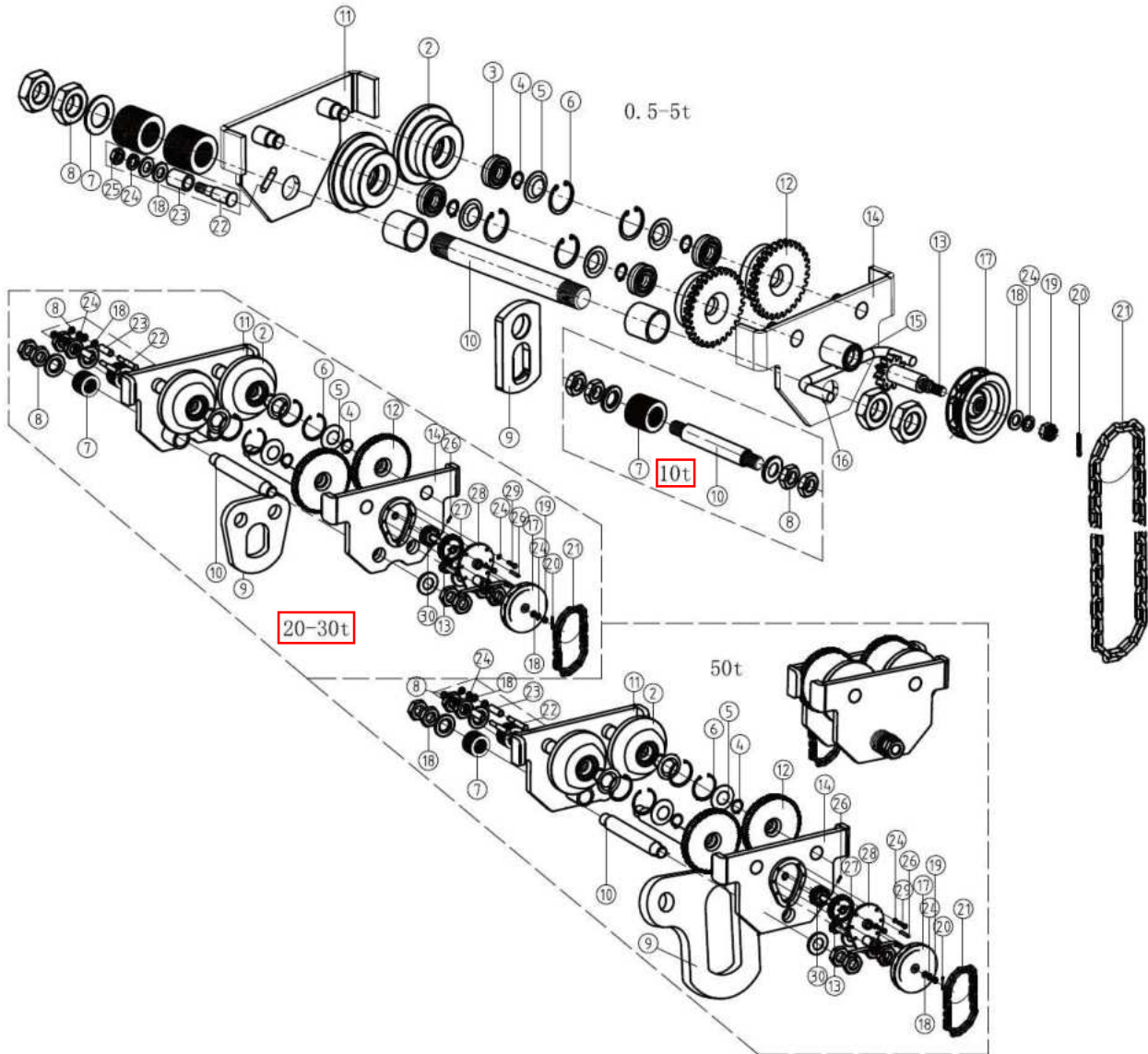

2.	Driven wheel
3.	Bearing
4.	Axle ring
5.	Bearing ring
6.	Hole ring
7.	Space washer
8.	Hex nut
9.	Lifting ring
10.	Equalizer pin
11.	Left side gear case

12.	Tooth gear
13.	Driven spindle
14.	Right side gear case
15.	Copper sleeve
16.	Catch pin
17.	Chain wheel
18.	Space washer
19.	Hex castle nut
20.	Split pin
21.	Chain

22.	Roll spindle
23.	Roll sleeve
24.	Spring washer
25.	Hex nut
26.	Elastic cylindrical pin
27.	Gear
28.	Cover assembly
29.	Hex bolt
30.	Driven shaft components