

NÁVOD K POUŽITÍ

Překlad z originálu

TPV naviják TALBOT



Před použitím si řádně prostudujte návod k použití. V případě nejasností se obraťte na svého dodavatele. Originální návod k použití je součástí balení zboží.

Naviják TA-TPV s bezpečnostní brzdou



1. Důležité provozní instrukce

Před každým použitím zkontrolujte, zda je klika uzamčena na své ose a zda je naviják ve správném provozním nastavení (obrázek 1). Zkontrolujte následující: lehce zdvihněte náklad a pusťte kliku. Náklad by měl zůstat na místě. Ujistěte se, že je lano vzhledem k navijáku vždy v úhlu, který nepřekračuje limity, jak je zobrazeno na obrázcích 5a a 5b.

Tento naviják je navržen pro horizontální zdvih a zdvih na nakloněné rovině. Je nutné dodržovat kapacity nákladu jak je uvedeno v tabulce 2 nebo na štítku umístěném na navijáku a tyto kapacity nepřekračovat. Náklad je zvedán nebo spouštěn dle indikací na navijáku <<Nahoru>> a <<Dolů>>. Pokud je s nákladem manipulováno dle indikací, pak je náklad zvedán nebo spouštěn.

Během provozu by měl operátor slyšet pravidelný zvuk vycházející z navijáku. To je znakem správné funkčnosti navijáku. Pokud je zvuk neslyšitelný, pak je možné, že není zapojena nákladová brzda. K zapojení brzdy zatočte klikou dvakrát nebo třikrát ve směru <<Nahoru>>. Pokud i po pár otočeních klikou není zvuk stále slyšitelný, pak naviják nepoužívejte.

Při používání navijáku mějte ruku vždy na klice a to jak při zdvihu, tak při spouštění nákladu. Pokud chcete náklad zastavit na jakémkoliv místě a v kteroukoliv dobu, pak pusťte kliku nebo přestaňte navíjet. Při navíjení lana na buben navijáku vždy zkontrolujte správné vinutí lana. Lano se nesmí křížit nebo svírat.

Tento naviják je samobrzdicí. Pokud chcete náklad ve vzduchu držet déle než je doba potřebná pro provedení zdvihu, pak je potřeba mít na navijáku nainstalován nezávislý bezpečnostní mechanismus, který náklad udrží nezávisle na navijáku.

Navíc je potřeba kontrolovat přehřívání brzdného systému při delším spouštění nákladu.



Obrázek 1

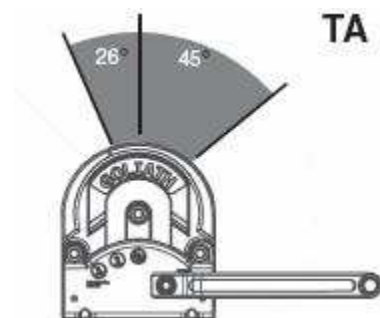

Obrázek 5a

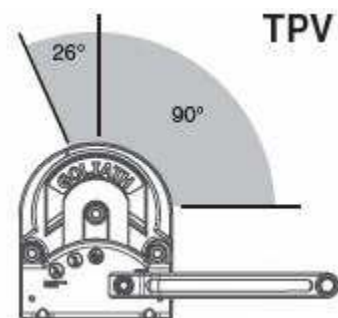

Obrázek 5b

2. Přiložení lana nebo popruhu (modely dodávané bez lana nebo popruhu)

Dle různých modelů, jsou naše navijáky dodávány bez lana nebo popruhu nebo jsou lanem či popruhem plně vybaveny.

Varování: Používejte lana pouze takového průměru (tabulka 2) a kvality, jak je uvedeno na štítku navijáku (doporučená kvalita lana: 1770N/mm²).

Lano nasuňte přes svorku, která je dodávána s navijákem. Ujistěte se, že tlakový šroub na svěrce je pevně utažen (obrázek 2a), a že je dodržen správný směr lana/popruhu (obrázek 2b). Vždy mějte na bubnu navijáku minimálně dvě vinutí lana. Ta by měla být označena barvou. Lano by mělo být namontováno s počátečním napětím. Lano musí být navijeno rovnoměrně.



Fig. 2a

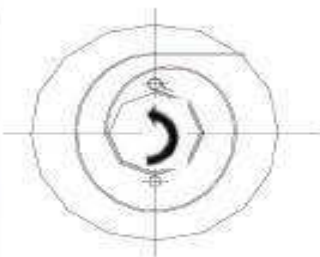

Fig. 2b

Obrázky 2a a 2b

3. Montáž lana

Na základě regionálních bezpečnostních standardů je nutné před každým použitím navijáku provést test k ověření jeho správné funkčnosti.

Naviják musí být upevněn alespoň třemi šrouby M10, 8.8, a adaptovanými podložkami.

Podívejte se na tabulky rozměrů: pro TA naviják obrázky 3 a 4 a pro TPV naviják obrázek 6.
 Provozní teplota okolí by měla být mezi -10°C a +50°C.

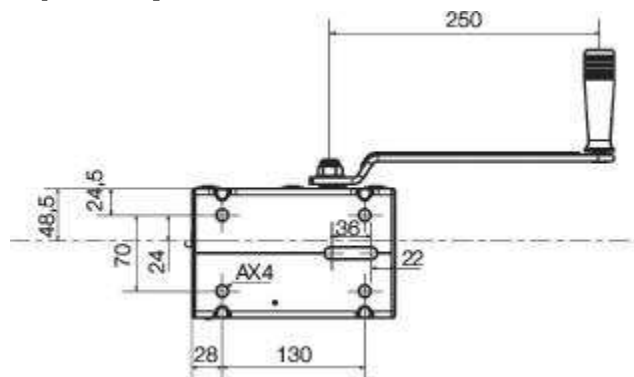

Obrázek 6

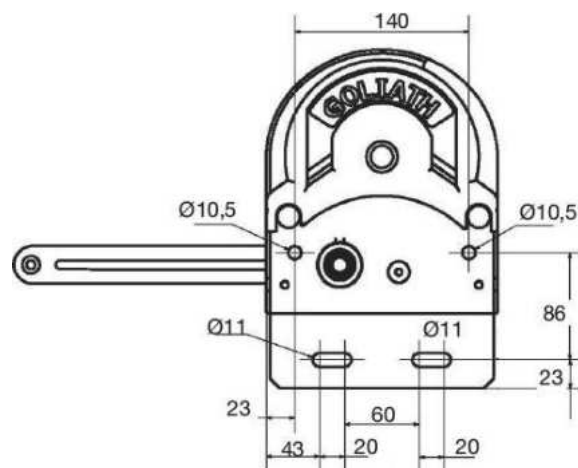

Obrázek 3

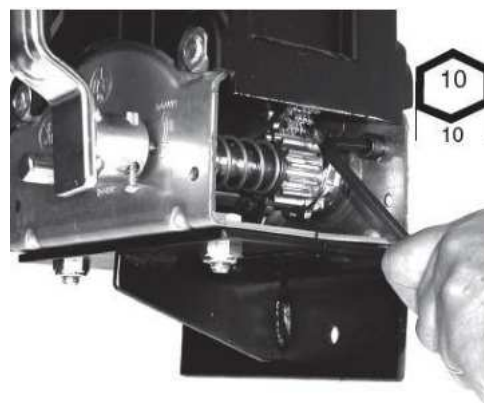

Obrázek 4

4. Údržba navijáku

- Pravidelně kontrolujte stav lana nebo popruhu a také háku: pokud je lano nebo popruh rozdělen, naříznut nebo složen, pokud je spoj popruhu nebo zamykací páčka háku poškozena nebo nepracuje správně, pak tyto části před použitím navijáku vyměňte.
- Převodovku minimálně jednou ročně promazávejte, pokud je naviják používán intenzivně, pak promazávejte častěji. Při tomto procesu naviják nedemontujte. Otáčejte bubnem a převodovku promazávejte kartáčem. Použijte mazivo MOLYDAL n°3790.
- Udržujte naviják v dobrém provozním stavu. Poškozené nebo opotřebené části navijáku mohou mít za následek špatnou funkčnost navijáku nebo nehodu. Naviják musí být alespoň jedenkrát ročně zkontrolován akreditovanou osobou. Tato kontrola a všechny změny na navijáku a jeho součástkách musejí být zaevidovány do záznamu o údržbách.

5. Náhradní součástky

- Při výměně součástí navijáku je nutné používat pouze originální náhradní díly, které jsou dostupné a Vašeho distributora.
- Použití neoriginálních náhradních dílů může mít za následek špatnou funkčnost navijáku a výrobce odstoupí od odpovědnosti za produkt.
- Úkony oprav musejí být prováděny autorizovaným distributorem.
- Náhradní díly: Sada kliky, Sada uchycení lana



Sada kliky a sada uchycení lana

6. Představení a aplikace

TA/TPV naviják je navržen pro zdvih a tah nákladu na horizontální a nakloněné rovině.

Důležité: všechny tyto operace jsou považovány za zdvihové operace a řídí se proto Evropskými normami pro zdvihové navijáky.

Naviják musí být používán dle instrukcí výrobce.

Pokud není naviják vybaven lanem nebo popruhem, pak musí uživatel navijáku zajistit správné uchycení lana nebo popruhu na naviják, stejně tak musí zajistit správný stav navijáku před každým použitím.

7. Obecné bezpečnostní instrukce

Nedodržování těchto instrukcí může vést k nehodě.

Před každým použitím naviják zkontrolujte. Nepoužívejte naviják, pokud máte pochybnosti o jeho správné funkčnosti.

Je zakázáno (obrázek 7)

- Zdvih, podpora nebo transport osob
- Osoby nesmí stát pod, za nebo na nákladu
- Zdvihat náklad s linií lana, která není kolmá na osu bubnu
- Pohupovat náklad během navíjení
- Pokud chcete náklad ve vzduchu držet déle než je doba potřebná pro provedení zdvihu, pak je potřeba mít na navijáku nainstalován nezávislý bezpečnostní mechanismus, který náklad udrží nezávisle na navijáku
- Odvinout volné lano a poté pustit náklad

Věnujte pozornost následujícímu

- Nikdy nepoužívejte naviják s plně odvinutým lanem. Vždy si na bubnu nechejte minimálně dvě vinutí. Doporučujeme si tento limit lana barevně označit.
- Nikdy nenavíjete lano proti směru správného vinutí lana. – Nebude fungovat brzda.
- Nenechávejte naviják v dosahu dětí a osob, které nejsou seznámeny s funkčností navijáku
- Naviják ovládejte pouze klikou. Naviják není navržen pro použití s jakýmkoliv typem motoru.
- Nikdy naviják nedemontujte a neupravujte.
- Nikdy nepřekračujte kapacitu nákladu, která je vyznačena na štítku navijáku. **Upozornění:** Kapacity uvedené v tabulce a na štítku navijáku jsou nominálními hodnotami. Pro správné vybrání navijáku pro Vaši potřebu, je nutné vzít v potaz i následné tření a odpor systémových komponent (např. kladka).
- Nikdy naviják nepoužívejte s opotřebovaným nebo poškozeným lanem či popruhem.
- Dodržujte platné regule týkající se opotřebení lan.



Obrázek 7

8. Specifické informace k uchycení TA/TPV navijáků

- Je nutné, aby TA naviják byl připevněn 4 body: 2 body na podpěře a 2 body na těle navijáku (obrázek 3). Použijte 4 šrouby M10, 8.8.
- TPV naviják musí být připevněn 4 šrouby na desku (obrázek 6).
- Ujistěte se, že lano nebo popruh nechávají naviják v předepsaných limitech, které jsou uvedeny na obrázcích 5a (TA naviják) a 5b (TPV naviják)

Navijáky dodávané bez lana nebo popruhu									
Navijáky dodávané bez lana		TPV900	TPV1200	TPV1600	TPV2000	TA900	TA1200		
Zdvihová kapacita	Poslední vrstva	325 kg	325 kg	500 kg	560 kg	560 kg	1500 kg	325 kg	500 kg
	První vrstva	700 kg	700 kg	900 kg	900 kg	900 kg	2400 kg	700 kg	900 kg
Valivá zatížitelnost při 20% stoupání		1200 kg	1200 kg	1600 kg	1800 kg	1800 kg	3000 kg		
Délka lana	Ø 6 mm	16 m	16 m	13 m	-	-	-	15 m	13 m
	Ø 7 mm	-	-	10 m	10 m	10 m	-	-	10 m
	Ø 9 mm	-	-	-	-	-	10 m	-	-
Převodový poměr		1 / 4,85	1 / 4,85	1 / 9,71	1 / 4,85 a 1 / 9,71	1 / 4,85 a 1 / 9,71	1 / 10 a 1 / 21,77	1 / 4,85	1 / 4,85 a 1 / 9,71
Délka kliky		250 mm	250 mm	250 mm	250 mm	250 mm	290 mm	250 mm	250 mm
Počet rychlostí		1	1	1	2	2	2	1	2
Klika	Pevná	X	-	X	-	-	-	-	-
	Odnímatelná	-	-	-	X	-	X	X	X
	Dvojitá	-	X	-	-	X	-	-	-
Váha		5,7 kg	5,7kg	6,0 kg	6,0 kg	6,0 kg	21 kg	5,7 kg	6,0 kg

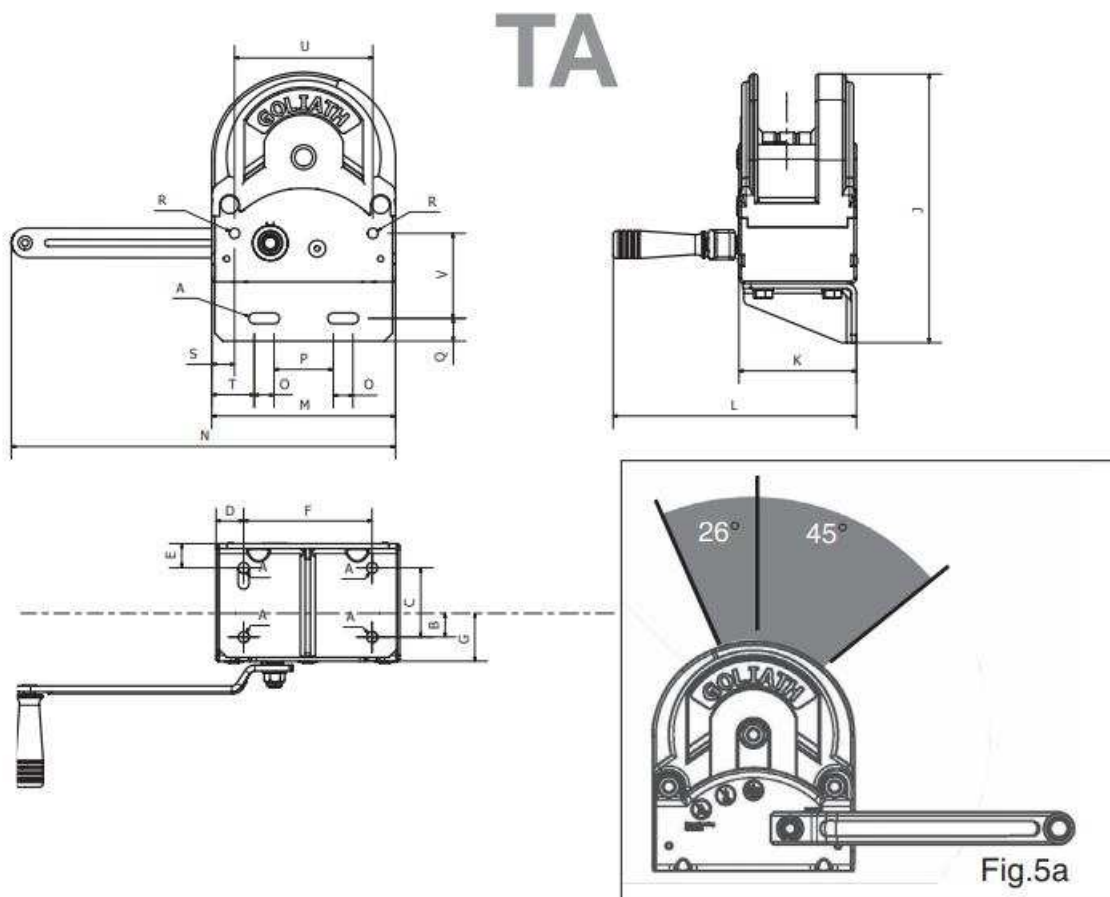



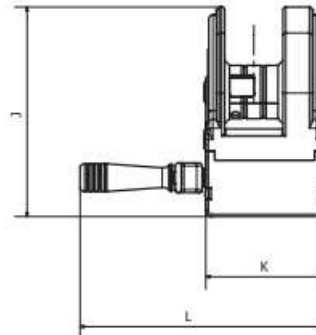
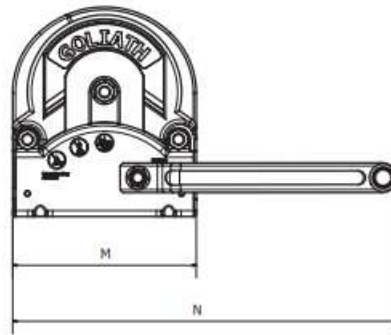
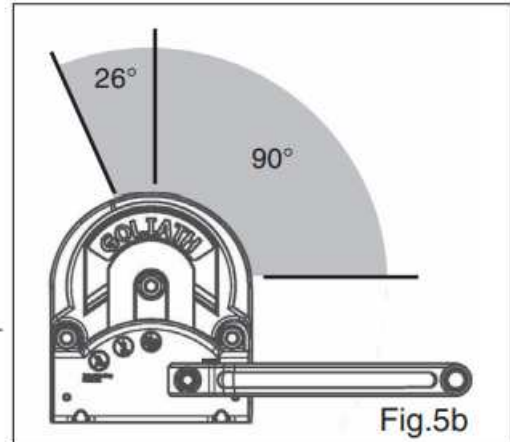
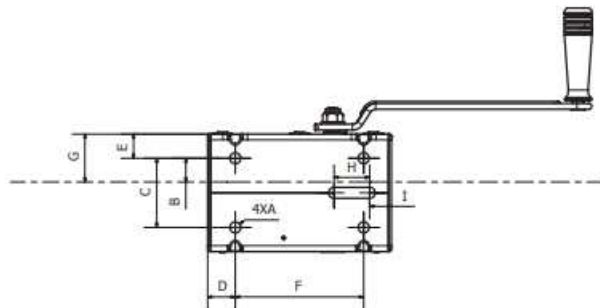

TPV



	TPV900	TPV1200	TPV1600	TPV2200	TPV3000	TA900	TA1200	PF56413
A	11	11	11	11	13	11	11	11
B	24	24	24	24	60,25	24	24	13
C	70	70	70	70	128	70	70	35
D	28	28	28	28	25	28	28	25
E	24,5	24,5	24,5	24,5	24,75	24,5	24,5	58,5
F	130	130	130	130	210	130	130	130
G	48,5	48,5	48,5	48,5	85	48,5	48,5	16
H	36	36	36	36	-	-	-	12
I	22	22	22	22	-	-	-	107
J	212	212	212	212	220,5	272	272	32
K	119	119	119	119	177,5	119	119	117
L	246	273	273	273	335,4	256	273	-
M	186	186	186	186	252	186	186	220
N	390	343	343	343	518,8	390	343	-
O	-	-	-	-	-	20	20	-
P	-	-	-	-	-	60	60	66
Q	-	-	-	-	-	23	23	20
R	-	-	-	-	-	10,5	10,5	-
S	-	-	-	-	-	23	23	-
T	-	-	-	-	-	43	43	-
U	-	-	-	-	-	140	140	-
V	-	-	-	-	-	86	86	-

Náhradní díly:

TABLE 1	Kit manivelle <i>Handle kit</i> Kit Handkurbel <i>Kits manovella</i> Kit manivela		Kit serre-câble <i>Cable grip</i> Kit Seilklemme <i>Kits serra-cavo</i> Kit sujeción cable		Platine support <i>Support plate</i> Trägerplatte <i>Piastra supporto</i>	Cache noir <i>Black cover</i> Schwarze Hülle <i>Tappo nero</i>	Capot noir <i>Black cover</i> Schwarzes Gehäuse <i>Capot nero</i>
							
	Manivelle fixe <i>Fixed handle</i> Fix Kurbel <i>Manovella fissa</i> Manivela fija	Amovible <i>Removable handle</i> Abnehmbare Kurbel <i>Manovella amovibile</i> Manivela amovible	x2	x5	Standard	x2	x1
TPV900	PF56416	-	PF56017	PF56003	PF56413	PF56422	PF56429
TPV1200		-					
TPV1600	-	PF56411	PF56018	PF56004			
TPV2200	-		PF56019	PF56005	-	-	-
TPV3000	-		PF56017	PF56003	-	PF56422	-
TA900	-		PF56018	PF56004	-		-
TA1200	-						

