

ein Adapter je Kran
One adapter per crane
Un adaptateur par potence

360 kg	Zul.Last Permitted load Charge utile
12 m	Seillänge rope length longueur du câble
9.5 m	max. Hubweg max. lift max. course
5 mm	Seilstärke Cable dia. Diam. du câble
145 N	Kurbeldruck Crank Force Effort sur manivelle
39 mm	Hub pro Kurbelumdrehung Lift/crank turn Course/tour de manivelle
50 kg	Gewicht (Kranmast) ca. Weight (crane leg) approx. Poids (de la colonne) env.
20 kg	Gewicht (Ausleger) ca. Weight (crane jib) approx. Poids (bras) env.
380 Nm	erf. Moment zum Kranschwenken necessary moment for turning the crane couple nécessaire pour tourner la grue

OBERFLÄCHE/SURFACE FINISH/FINITION
Kran/Jib crane/Potence:
Stahl/Steel/Acier
hochtemperaturfeuerverzinkt
Zinc coated/Zingué à chaud
Seilwinde/Manual winch/Treuil manuel:
Stahl/Steel/Acier
galvanisch verzinkt
Zinc coated/Zingué à chaud
Drahtseil/Cable/Câble:
Edelstahl/Stainless steel/Inox 1.4401

Bodenbefestigung
Ground mounting
Fixation au sol

Wandbefestigung
Wall mounting
Fixation murale

Köcher separat bestellen
Order box colum separately
Embase à commander séparément

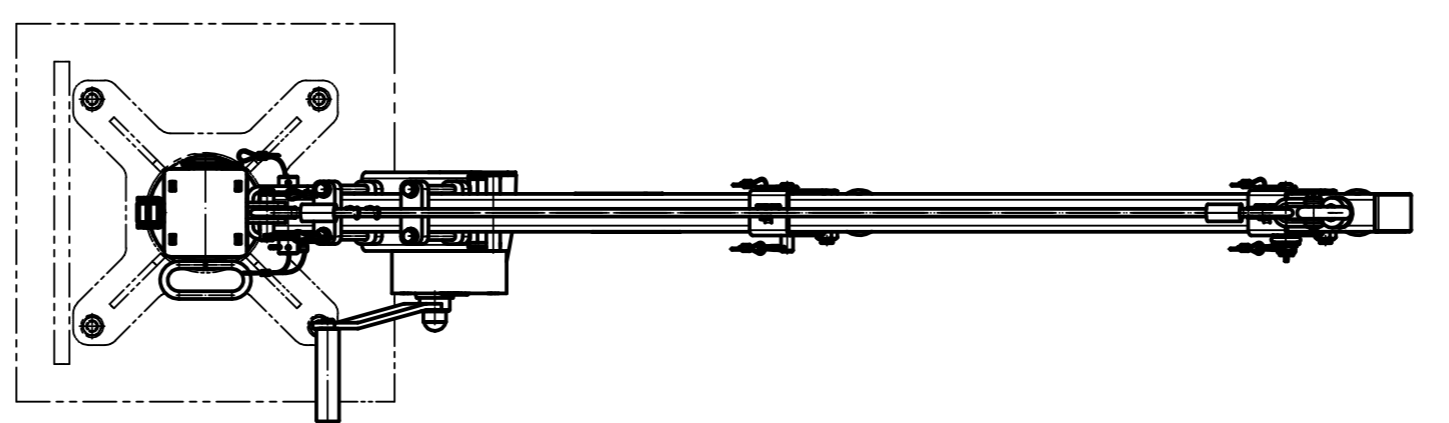
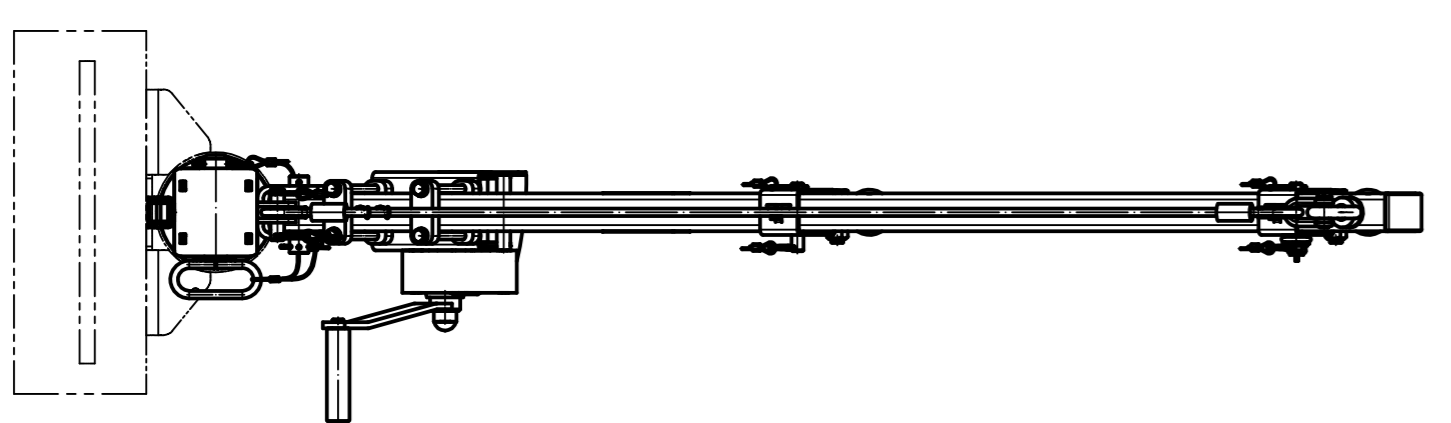

Kommissions-Nr.	Oberfläche DN ISO 1302	Allgemeintoleranz ISO 2768-c-E	Maßstab 1:10	ANGEBOTSZEICHNUNG	Gewicht kg
Schutzvermerk ISO 16016 beschließen	Status	freigegeben	Werkstoff	Halbzeug/ Rohteil-Nr.	
	05.10.21 Datum	Name	Drehkran DKV360/1500		
	Bearb. 12.04.12	Fritsch			
	Gepf. 31.05.12	Fritsch			
	Name	Schw.Fr.			
3 3488	12.11.19	Seubert	haacon hebelechnik gmbh	Klassifizierungs-Nr.	Zeichnungs-Nr.
2 3473	29.11.18	Erbacher	haacon	64604	231172
Zust.	Änderung	Datum	Name	Ursprung	Ersatz für
					Ers. durch